



WARNING!

Hazard of electric shock! Not intended for installation on powered wire or circuits. Extreme caution should be exercised to avoid physical contact with bare conductors or terminals, as ringing voltage could be in excess of 100 volts AC. Never attempt repair, installation, or modification of low voltage equipment or wiring systems if you wear an electronic heart regulation device. If you are unfamiliar with low voltage wiring, consult a qualified technician. For more information, refer to specific product instruction sheets.



¡ADVERTENCIA!

¡Peligro de choque eléctrico! No diseñado para instalarse en circuitos o cableado de fuerza. Debe ejercer precaución máxima para evitar contacto físico con los conductores o terminales expuestos, ya que el voltaje de timbrado pueda exceder los 100 voltios alternos. Nunca intente reparar, instalar o modificar equipo o sistemas de bajo voltaje si lleva puesto un aparato electrónico para la regulación del corazón. Si no está familiarizado con el cableado de bajo voltaje, consulte a un técnico calificado. Para más información, consulte las hojas de instrucción específicas.



MISE EN REGARDE!

Danger of chocs électriques; ce dispositif n'est pas conçu pour être utilisé sur un circuit sous tension. On doit procéder avec la plus grande précaution afin d'éviter d'entrer en contact avec des bornes ou des fils exposés, puisque la tension de sonnerie peut atteindre 100 volts c.a. Les personnes faisant usage d'un régulateur cardiaque électronique ne doivent jamais effectuer la réparation, l'installation ou la modification d'appareils ou de systèmes de câblage à basse tension. À défaut de bien connaître les pratiques courantes en matière de câblage à basse tension, on doit faire appel à un technicien qualifié. Pour de plus amples renseignements, se reporter aux feuillets de directives accompagnant les dispositifs installés.

IMPORTANT INSTRUCTIONS

1. Read and understand all instructions. Follow all warnings and instructions marked on the product.
2. Do not use this product near water (e.g., near a tub, faucet, kitchen sink or utility sink [laundry tub], in a wet basement, or near a swimming pool).
3. Never push objects of any kind into this product through cabinet slots, as they may touch dangerous voltages.
4. To prevent electrical shock, each opening must be filled with a module.

SAFETY INFORMATION

1. Never install telephone or data wiring during lightning storms.
2. Never install telephone or data jacks in wet locations unless the jack is specifically designed for use in wet locations.
3. Never touch un-insulated telephone, data wires or terminals unless the telephone line has been disconnected at the network interface.
4. Use caution when installing or modifying communications wiring or components.
5. **SAVE THESE INSTRUCTIONS.**

INFORMACIÓN DE SEGURIDAD

1. Nunca instale cableado o componentes de comunicaciones durante una tormenta eléctrica.
2. Nunca instale los jack de teléfono o datos en un local mojado, a menos que los jack hayan sido diseñados específicamente para uso en locales mojados.
3. Nunca toque cables o terminales sin aislante, a menos que la línea telefónica haya sido desconectada de la red.
4. Emplee precaución cuando instale o modifique las líneas de teléfono o datos.

INSTRUCCIONES IMPORTANTES

1. Lea y entienda todas las instrucciones.
2. Siga todas las advertencias e instrucciones anotadas en este producto.
3. No utilice estos productos cerca del agua (por ejemplo, cerca de una bañera, grifo, fregadero de cocina o tina de lavandería, en sótanos mojados o cerca de piscinas).
4. Nunca introduzca objetos de ningún tipo a través de las aperturas de estos productos, ya que pueden hacer contacto con voltajes peligrosos.
5. **GUARDE ESTAS INSTRUCCIONES.**

CONSIGNES DE SÉCURITÉ

1. Ne jamais effectuer de câblage téléphonique ou de transmission de données pendant un orage.
2. Ne jamais installer de prises téléphoniques ou de transmission de données dans des endroits mouillés à moins qu'il s'agisse de dispositifs conçus spécialement pour cet usage.
3. Ne jamais toucher des bornes de raccordement ni du fil téléphonique ou de transmission de données non isolés, à moins que la ligne ne soit pas reliée à l'interface réseau.
4. Toujours procéder prudemment lorsqu'on installe ou on modifie du câblage téléphonique ou de transmission de données.

DIRECTIVES IMPORTANTES

1. Lire les présentes directives et s'assurer de bien les comprendre.
2. Observer tous les avertissements et directives apparaissant sur le dispositif.
3. Ne pas installer ce dispositif à proximité d'une source d'eau – comme une baignoire, un robinet, un évier de cuisine, un bac à laver ou une cuve à lessive –, dans un sous-sol humide ni près d'une piscine.
4. Ne jamais insérer quelque objet que ce soit dans les ouvertures de ce dispositif, elles sont sous tension et peuvent présenter un danger.
5. **CONSERVER LES PRÉSENTES DIRECTIVES.**

WIRING STANDARDS

NORMATIVAS DE CABLEADO

MODES DE RACCORDEMENT

8P8C AND 8P6C KEYED/CLAVIJA/CONFIGURÉE

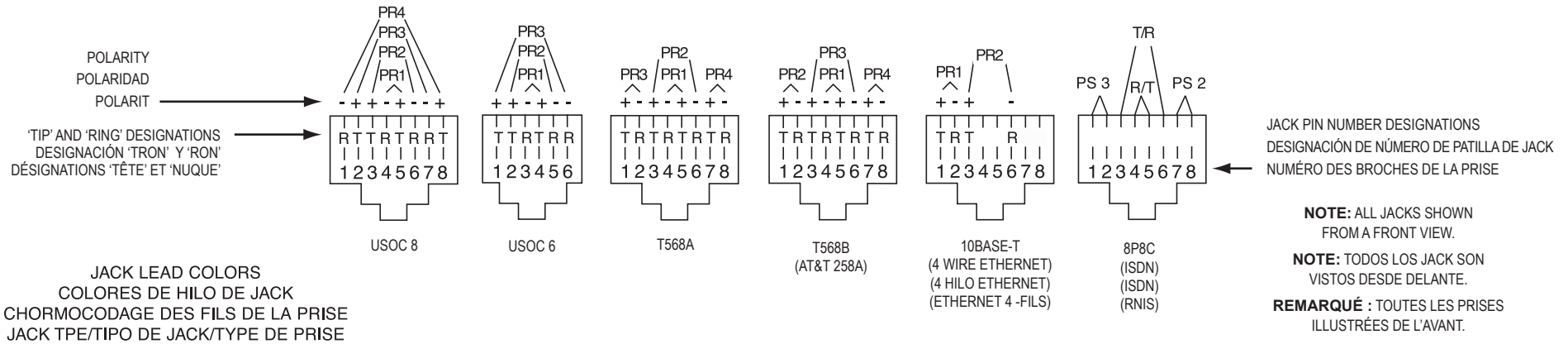

8P8C KEYED CLAVIJA			
PIN #	CONGUREÉ	6P6C	MMJ
1	(L) BLUE AZUL BLEU	(W) WHITE BLANCO BLANC	(O) ORANGE NARANJA ORANGE
2	(O) ORANGE NARANJA ORANGE	(B) BLACK NEGRO NOIR	(G) GREEN VERDE VERT
3	(B) BLACK NEGRO NOIR	(R) RED ROJO ROUGE	(R) RED ROJO ROUGE
4	(R) RED ROJO ROUGE	(G) GREEN VERDE VERT	(Y) YELLOW AMARILLO JAUNE
5	(G) GREEN VERDE VERT	(Y) YELLOW AMARILLO JAUNE	(B) BLACK NEGRO NOIR
6	(Y) YELLOW AMARILLO JAUNE	(L) BLUE AZUL BLEU	(N) BROWN CAFÉ BRUN
7	(N) BROWN CAFÉ BRUN
8	(W) WHITE BLANCO BLANC

	STANDARD FOUR PAIR WIRING COLOR CODES	CÓDIGO DE COLORES ESTÁNDAR DE 4 PARES	CHROMOCODAGE STANDARD - 4 PARES
PAIR 1 PAR 1 PAIRE 1	(T) WHITE/BLUE (R) BLUE	(T) BLANCO/AZUL (R) AZUL	(T) BLANC/BLEU (N) BLEU
PAIR 2 PAR 2 PAIRE 2	(T) WHITE/ORANGE (R) ORANGE	(T) BLANCO/NARANJA (R) NARANJA	(T) BLANC/ORANGE (N) ORANGE
PAIR 3 PAR 3 PAIRE 3	(T) WHITE/GREEN (R) GREEN	(T) BLANCO/VERDE (R) VERDE	(T) BLANC/VERT (N) VERT
PAIR 4 PAR 4 PAIRE 4	(T) WHITE/BROWN (R) BROWN	(T) BLANCO/CAFÉ (R) CAFÉ	(T) BLANC/BRUN (N) BRUN
NOTE: FOR 6-WIRE JACKS USE PAIR 1, 2 AND 3 COLOR CODES. FOR 4-WIRE JACKS USE PAIR 1 AND 2 COLOR CODES. NOTE: PARA JACKS DE 6 HILOS UTILICE LOS CÓDIGOS DE COLORES PARA PARES 1, 2 Y 3. PARA JACKS DE 4 HILOS, UTILICE LOS CÓDIGOS DE COLORES PARA PARES 1 Y 2. REMARQUE : POUR LES PRISES 6 FILS, UTILISER LE CHROMOCODAGE DES PARES 1, 2 ET 3; POUR CELLES 4 FILS, CELUI DES PARES 1 ET 2.			

NOTE:
For some cables, wires for jack pin numbers 2, 4, 6 and 8 may have a white stripe. This is equivalent to cables with solid wires for the same pin numbers.

AVISO:
En ciertos cables, los conductores para las clavijas números 2, 4, 6 y 8 pueden poseer rayas blancas. Este es el equivalente de cables de un color para los mismos números de clavijas.

REMARQUE:
dans certains câbles, les fils des broches 2, 4, 6 et 8 ont une rayure blanche, mais leur couleur de fond est la même que celle des fils unis.

ISDN PAIRS:
R/T - RECEIVE/TRANSMIT
T/R - TRANSMIT/RECEIVE
PS2 - POWER INK/SOURCE2
PS3 - POWER SOURCE/SINK3

PARES DE ISDN
R/T RECIBIR/TRANSMITIR
T/R TRANSMITIR/RECIBIR
PS2 - CARGA ENERGÍA/FUENTA 2
PS3 - FUENTE ALIMENTACIÓN/
CARGA 3

PAIRS RNIS
R/T - RÉCEPTION/TRANSMISSION
T/R - RÉCEPTION/TRANSMISSION
SA2 - SOURCE (COLLECTEUR)
D'ALIMENTATION 2
SA3 - SOURCE (COLLECTEUR)
D'ALIMENTATION 3

NOTE: SOME EQUIPMENT REQUIREMENTS MAY VARY FROM THE STANDARDS SHOWN HERE.
NOTA: LAS EXIGENCIAS DE ALGUNOS EQUIPOS PUEDEN VARIAR DE LAS NORMATIVAS AQUÍ EXPUESTAS.

REMARQUE : LES EXIGENCES RELATIVES AU RACCORDEMENT PEUVENT ARIER SELON L'ÉQUIPMENT UTILS.

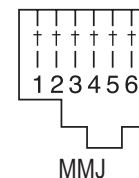

† NO PREFERRED WIRING FORMAT

† NO HAY FORMATO DE CABLEADO PREFERIDO

†AUCUN MODE DE CÂBLAGE PARTICULIER