

Lev-Lok® Duplex USB Charger/Tamper Resistant Receptacle

Cat. Nos. M56AA, M58AA, M56AC and M58AC

PK-A3304-10-02-2A

WARNINGS:

- **WARNING: TO AVOID FIRE, SHOCK, OR DEATH; TURN OFF POWER AT CIRCUIT BREAKER OR FUSE AND TEST THAT THE POWER IS OFF BEFORE WIRING!**
- To be installed and/or used in accordance with appropriate electrical codes and regulations.
- If you are not sure about any part of these instructions, consult an electrician.

CAUTIONS:

- To be used with Class 2 connectors with interconnecting cables.
- The Class 2 USB ports are not intended for use with appliances and supporting products.
- All connected Class 2 output cables must be routed away from the receptacle slots or any plug/cord inserted into the receptacle.
- Use this device with **copper or copper-clad wire only**.

INSTALLATION

ENGLISH

Features:

- Tamper resistant receptacle.
- Compatible with most USB powered devices including: tablets (Apple iPad, Samsung Galaxy, Amazon Kindle); smartphones (Apple iPhone, Samsung Edge and Note, Google Pixel, Motorola Moto Z); laptops (Apple Macbook, Google Chromebook, and Asus); and many more.
- **NOTE:** The USB ports can be used to charge portable electronic devices only. They do not provide data transfer capability.

Cat. No.	No. USB Ports and Type	Receptacle Rating	USB Charging Current Rating
M56AA	(2) Type A 5 VDC	15A-125VAC/CA	3.6A Combined Total
M58AA		20A-125VAC/CA	
M56AC	(1) Type A and (1) Type C 5 VDC	15A-125VAC/CA	5.1A Combined Total
M58AC		20A-125VAC/CA	

Installation Prerequisites:

- **NOTE:** This device is to be installed in an electrical wall box measuring at least 3" x 2" x 3-1/2" deep.
- Use only with Leviton Cat. No. MSTWL module (sold separately).

Installation:

1. **WARNING: TO AVOID FIRE, SHOCK, OR DEATH; TURN OFF POWER AT CIRCUIT BREAKER OR FUSE AND TEST THAT THE POWER IS OFF BEFORE WIRING!**
2. Remove pre-cut insulation from module leads, twist all strands tightly together, and strip wall box wires [about 5/8" (1.6 cm)].
3. Connect wires per **Fig. 1**:
GREEN module lead to wallbox GROUND.
BLACK module lead to wallbox LINE (Hot).
WHITE module lead to wallbox NEUTRAL.
4. Remove protective label from module to expose contact openings and align module with receptacle as shown in (**Fig. 2**).

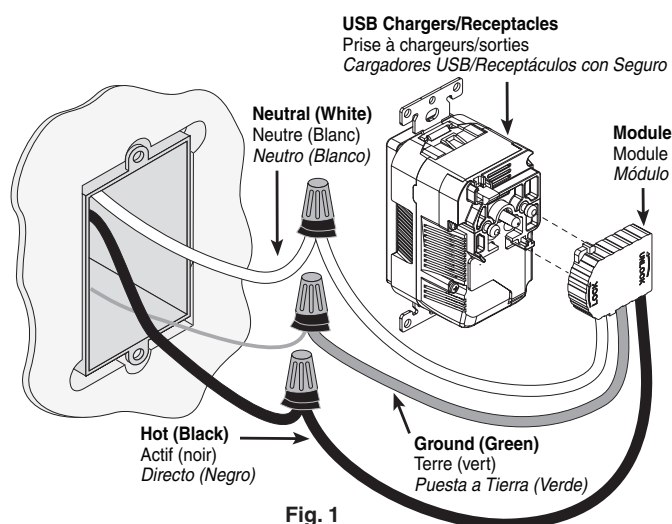

5. Turn module **clockwise** (**Fig. 2**) until it locks under tabs with audible click (**Fig. 3**).

NOTE: Module can only be installed in the orientation shown.

CAUTION: Do not force improper orientation or damage to module or receptacle may occur. **DO NOT USE RECEPTACLE IF TABS ARE BROKEN!**

FOR CANADA ONLY

For warranty information and/or product returns, residents of Canada should contact Leviton in writing at Leviton Manufacturing of Canada ULC to the attention of the Quality Assurance Department, 165 Hymus Blvd, Pointe-Claire (Quebec), Canada H9R 1E9 or by telephone at 1 800 405-5320.

LIMITED 5 YEAR WARRANTY AND EXCLUSIONS

Leviton warrants to the original consumer purchaser and not for the benefit of anyone else that this product at the time of its sale by Leviton is free of defects in materials and workmanship under normal and proper use for five years from the purchase date. Leviton's only obligation is to correct such defects by repair or replacement, at its option. For details visit www.leviton.com or call 1-800-824-3005. This warranty excludes and there is disclaimed liability for labor for removal of this product or reinstallation. This warranty is void if this product is installed improperly or in an improper environment, overloaded, misused, opened, abused, or altered in any manner, or is not used under normal operating conditions or not in accordance with any labels or instructions. **There are no other or implied warranties of any kind, including merchantability and fitness for a particular purpose, but if any implied warranty is required by the applicable jurisdiction, the duration of any such implied warranty, including merchantability and fitness for a particular purpose, is limited to five years. Leviton is not liable for incidental, indirect, special, or consequential damages, including without limitation, damage to, or loss of use of, any equipment, lost sales or profits or delay or failure to perform this warranty obligation.** The remedies provided herein are the exclusive remedies under this warranty, whether based on contract, tort or otherwise.

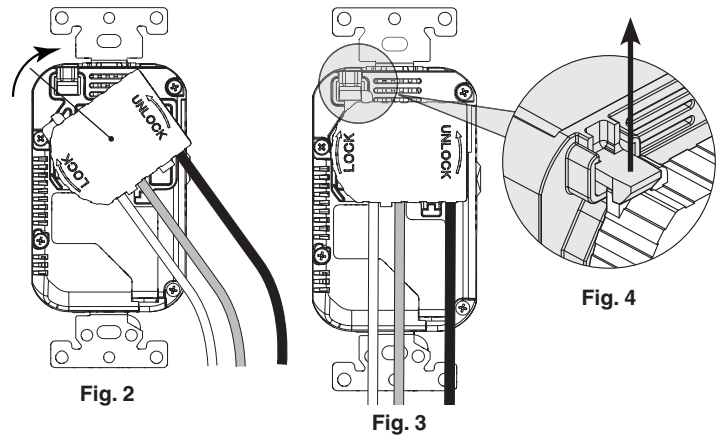

6. Dress wires with a bend to minimize strain and mount receptacle to wall box using mounting screws provided. Mount wallplate (sold separately).
7. Restore power at circuit breaker or fuse. **Installation is complete.**
8. Device is ready for use.

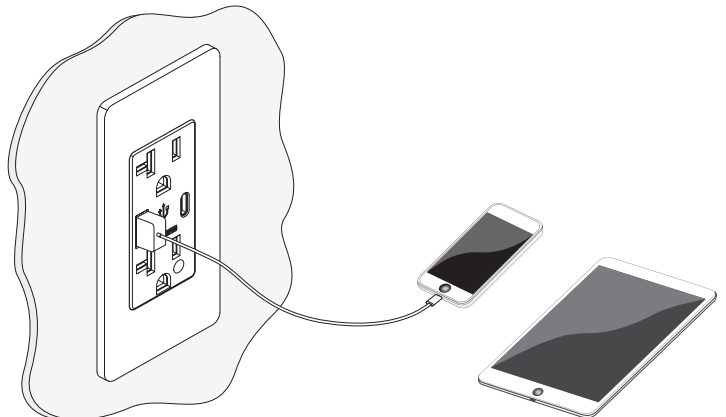

TO DISCONNECT RECEPTACLE FROM MODULE:

1. **WARNING: TO AVOID FIRE, SHOCK, OR DEATH; TURN OFF POWER AT CIRCUIT BREAKER OR FUSE AND TEST THAT THE POWER IS OFF BEFORE DISCONNECTING!**
2. Remove receptacle mounting screws and pull assembly out from wall box.
3. Push receptacle tab in direction of arrow (**Fig. 4**) and turn module counterclockwise until unlocked; separate receptacle from module.

FCC SUPPLIER'S DECLARATION OF CONFORMITY:

Lev-Lok Duplex USB Charger/Tamper Resistant Receptacle is manufactured by Leviton Manufacturing Co., Inc., www.leviton.com.

This device complies with part 15 of the FCC Rules. Operation is subject to the following two conditions:

- (1) This device may not cause harmful interference, and (2) this device must accept any interference received, including interference that may cause undesired operation.

Patents covering this product, if any, can be found on Leviton.com/patents.

Third party company names, product names and/or trademarks are the property of their respective owners. Use herein does not imply any affiliation or endorsement.

Prises Lev-Lok^{MD} à chargeurs USB/ sorties inviolables

Nos de cat. M56AA, M58AA, M56AC et M58AC

AVERTISSEMENTS

- **AVERTISSEMENT : POUR ÉVITER LES RISQUES D'INCENDIE, DE DÉCHARGE OU D'ÉLECTROCUTION, COUPER LE COURANT AU FUSIBLE OU AU DISJONCTEUR ET S'ASSURER QUE LE CIRCUIT EST BIEN COUPÉ AVANT DE PROCÉDER À L'INSTALLATION!**
- Les produits décrits aux présentes doivent être installés et utilisés conformément aux codes de l'électricité en vigueur.
- À défaut de bien comprendre les présentes directives, en tout ou en partie, on doit faire appel à un électricien.

MISES EN GARDE

- Les produits décrits aux présentes sont conçus pour les cordons d'interconnexion dotés de connecteurs de classe 2.
- Ne pas se servir des ports USB pour alimenter des appareils ou des produits connexes.
- Les cordons d'interconnexion branchés dans les ports ne doivent pas passer près des fentes des sorties ou de tout cordon électrique y étant enfilé.
- Les produits décrits aux présentes ne doivent être utilisés qu'avec du fil de cuivre ou plaqué cuivre.

INSTALLATION

FRANÇAIS

Caractéristiques

- Sorties inviolables.

• Compatibilité avec la plupart des appareils à alimentation USB : tablettes (iPad d'Apple, Galaxy de Samsung, Kindle d'Amazon), téléphones intelligents (iPhone d'Apple, Edge et Note de Samsung, Pixel de Google, Moto Z de Motorola), portables (MacBook d'Apple, Chromebook de Google et Asus) et plus encore.

• **REMARQUE** : Ports USB conçus pour recharger les dispositifs électroniques portatifs seulement (AUCUNE capacité de transfert de données).

No de cat.	Nbre et types de port	Valeurs nominales des sorties	Courant de charge nominal des ports
M56AA	2 de type A	15 A-125 V c.a.	3,6 A (total combiné)
M58AA	5 V c.c.	20 A-125 V c.a.	
M56AC	1 de type A et 1 de type C	15 A-125 V c.a.	5,1 A (total combiné)
M58AC	5 V c.c.	20 A-125 V c.a.	

Exigences :

- **REMARQUE** : les dispositifs décrits aux présentes doivent être installés dans une boîte murale mesurant au moins 3 sur 2 po d'une profondeur de 3,5 po (7,62 sur 5,08 sur 8,89 cm).
- N'utiliser les dispositifs décrits aux présentes qu'avec le module MSTWL de Leviton (vendu séparément).

Installation

1. **AVERTISSEMENT : POUR ÉVITER LES RISQUES D'INCENDIE, DE DÉCHARGE OU D'ÉLECTROCUTION, COUPER LE COURANT AU CIRCUIT BREAKER OR FUSE AND TEST THAT THE POWER IS OFF BEFORE WIRING!**
2. Retirer l'isolant précoupé des fils de sortie du module, enrayer fermement tous les brins ensemble et dénuder les fils de la boîte sur un peu plus de 1,5 cm.
3. Raccorder les fils conformément à la **figure 1** :
le fil VERT du module au fil de terre de la boîte;
le fil NOIR du module au fil de ligne (actif) de la boîte;
le fil BLANC du module au fil de neutre de la boîte.
4. Retirer l'étiquette protectrice du module de manière à en exposer les ouvertures de contact et aligner ce dernier sur le dispositif de la manière illustrée à la **figure 2**.
5. Tourner le module **vers la droite (figure 2)** jusqu'à ce qu'il se verrouille sous les taquets de la prise en émettant un « clic » sonore (**figure 3**).
REMARQUE : le module ne peut être installé que dans l'orientation illustrée.
MISE EN GARDE : ne pas forcer le module en place dans la mauvaise orientation pour éviter d'endommager ce premier ou la prise sur laquelle il est installé. **NE PAS UTILISER LA PRISE SI LES TAQUETS SONT BRISÉS!**
6. Donner aux fils un rayon de courbure qui minimise les contraintes et fixer la prise dans la boîte au moyen des vis fournies. Fixer la plaque murale (vendue séparément).
7. Rétablir le courant au fusible ou au disjoncteur. **L'installation est terminée.**
8. Le dispositif est prêt à l'emploi.

POUR DÉCONNECTER LE DISPOSITIF DU MODULE

1. **AVERTISSEMENT : POUR ÉVITER LES RISQUES D'INCENDIE, DE DÉCHARGE OU D'ÉLECTROCUTION, COUPER LE COURANT AU FUSIBLE OU AU DISJONCTEUR ET S'ASSURER QUE LE CIRCUIT EST BIEN COUPÉ AVANT DE PROCÉDER À L'INSTALLATION!**
2. Retirer les vis de fixation de la prise et tirer l'assemblage hors de la boîte.
3. Pousser le taquet de la prise dans la direction de la flèche (**figure 4**) et tourner le module vers la gauche jusqu'à ce qu'il se déverrouille.

Les brevets associés au produit décrit aux présentes, le cas échéant, se trouvent à l'adresse leviton.com/patents.

Les noms de compagnie, appellations de produits et marques de commerce de tierces parties appartiennent à leurs propriétaires respectifs. Leur utilisation aux présentes ne saurait être interprétée comme un témoignage d'affiliation ou d'appui envers ces derniers.

GARANTIE LIMITÉE DE 5 ANS ET EXCLUSIONS

Leviton garantit au premier acheteur, et uniquement au crédit du dit acheteur, que ce produit ne présente ni défauts de fabrication ni défauts de matériaux au moment de sa vente par Leviton, et n'en présentera pas tant qu'il est utilisé de façon normale et adéquate, pendant une période de 5 ans suivant la date d'achat. La seule obligation de Leviton sera de corriger les dits défauts en réparant ou en remplaçant le produit défectueux si ce dernier est retourné port payé, accompagné d'une preuve de la date d'achat, avant la fin de la dite période de 5 ans, à la **Manufacture Leviton du Canada S.R.L., au soin du service de l'Assurance Qualité, 165 boul. Hymus, Pointe-Claire, (Québec), Canada H9R 1E9**. Par cette garantie, Leviton exclut et décline toute responsabilité envers les frais de main d'œuvre encourus pour retirer et réinstaller le produit. Cette garantie sera nulle et non avenue si le produit est installé incorrectement ou dans un environnement inadéquat, s'il a été surchargé, incorrectement utilisé, ouvert, employé de façon abusive ou modifié de quelle que manière que ce soit, ou s'il n'a été utilisé ni dans des conditions normales ni conformément aux directives ou étiquettes qui l'accompagnent. **Aucune autre garantie, explicite ou implicite, y compris celle de qualité marchande et de conformité au besoin, n'est donnée, mais si une garantie implicite est requise en vertu de lois applicables, la dite garantie implicite, y compris la garantie de qualité marchande et de conformité au besoin, est limitée à une durée de 5 ans. Leviton décline toute responsabilité envers les dommages indirects, particuliers ou consécutifs, incluant, sans restriction, la perte d'usage d'équipement, la perte de ventes ou les manques à gagner, et tout dommage-intérêt découlant du délai ou du défaut de l'exécution des obligations de cette garantie.** Seuls les recours stipulés dans les présentes, qu'ils soient d'ordre contractuel, délictuel ou autre, sont offerts en vertu de cette garantie.

Ligne d'Assistance Technique : 1-800-405-5320 (Canada seulement) www.leviton.com

SÓLO PARA MÉXICO

POLÍTICA DE GARANTÍA DE 5 AÑOS: Leviton S de RL de CV, Lago Tana No. 43, Col. Huichapan, Del. M. Hidalgo, Ciudad de México, CP 11290 México. Tel +52 (55) 5082-1040. Garantiza este producto por el término de cinco años en todas sus partes y mano de obra contra cualquier defecto de fabricación y funcionamiento a partir de la fecha de entrega o instalación del producto bajo las siguientes **CONDICIONES:**

1. Para hacer efectiva esta garantía, no podrán exigirse mayores requisitos que la presentación de esta póliza junto con el producto en el lugar donde fue adquirido en cualquiera de los centros de servicio que se indican a continuación.
2. La empresa se compromete a reemplazar o cambiar el producto defectuoso sin ningún cargo para el consumidor, los gastos de transportación que se deriven de su cumplimiento serán cubiertos por Leviton S de RL de CV.
3. El tiempo de reemplazo en ningún caso será mayor a 30 días contados a partir de la recepción del producto en cualquiera de los sitios en donde pueda hacerse efectiva la garantía.
4. Cuando se requiera hacer efectiva la garantía mediante el reemplazo del producto, esto se podrá llevar a cabo en: Leviton S de RL de CV.
5. Esta garantía no es válida en los siguientes casos: A) Cuando el producto ha sido utilizado en condiciones distintas a las normales. B) Cuando el producto no ha sido operado de acuerdo con el instructivo de uso en idioma español proporcionado. C) Cuando el producto ha sido alterado o reparado por personas no autorizadas por Leviton S de RL de CV.
6. El consumidor podrá solicitar que se haga efectiva la garantía ante la propia casa comercial donde adquirió el producto.
7. En caso de que la presente garantía se extraviara el consumidor puede recurrir a su proveedor para que se le expida otra póliza de garantía previa presentación de la nota de compra o factura respectiva.

Cargadores USB/ Receptáculos con Seguro Lev-Lok[®]

Cat. Núm. M56AA, M58AA, M56AC y M58AC

ADVERTENCIAS:

- **¡PARA EVITAR INCENDIO, DESCARGA ELÉCTRICA O LA MUERTE, APAGUE LA ELECTRICIDAD EN EL INTERRUPTOR DE CIRCUITO O FUSIBLE Y COMPRUEBE QUE LA ELECTRICIDAD ESTÉ APAGADA ANTES DE CABLEAR!**
- Debe ser instalado y/o utilizado de conformidad con los códigos y reglamentos eléctricos adecuados.
- En caso de que tenga alguna duda en relación a cualquier parte de estas instrucciones, consulte a un electricista.

PRECAUCIONES:

- Debe utilizarse con conectores Clase 2 con cables de interconexión.
- Los puertos USB Clase 2 no están diseñados para utilizarse con aparatos y productos de soporte.
- Todos los cables de salida Clase 2 conectados deben tenderse lejos de los orificios del receptáculo o cualquier enchufe/cable insertado dentro del receptáculo.
- Utilice este dispositivo **con cable de cobre o revestimiento de cobre únicamente**.

INSTALACIÓN

ESPAÑOL

Características:

- Receptáculo con seguro.
- Compatible con la mayor parte de dispositivos alimentados con USB incluyendo: tabletas (Apple iPad, Samsung Galaxy, Amazon Kindle); teléfonos inteligentes (Apple iPhone, Samsung Edge y Note, Google Pixel, Motorola Moto Z); laptops (Apple Macbook, Google Chromebook y Asus); y muchos más.
- **NOTA:** Los puertos USB pueden utilizarse para cargar dispositivos electrónicos portátiles únicamente. No ofrecen la capacidad de transferencia de datos.

Cat. Núm.	No. Puertos USB y Tipo	Cap. Nominal Receptáculo	Cap. Corriente de Carga USB
M56AA	(2) Tipo A	15A-125VAC/CA	3.6A Combinada Total
M58AA	5 VDC	20A-125VAC/CA	
M56AC	(1) Tipo A and (1) Tipo C	15A-125VAC/CA	5.1A Combinada Total
M58AC	5 VDC	20A-125VAC/CA	

Requisitos previos a la instalación:

- **NOTA:** Este dispositivo debe ser instalado en una caja de pared eléctrica que mida al menos 7.6 x 5 x 8.8 cm (3" x 2" x 3-1/2") de profundidad.
- Utilícelo únicamente con el módulo Cat. Núm. MSTWL de Leviton (se vende por separado).

Instalación:

1. **¡PARA EVITAR INCENDIO, DESCARGA ELÉCTRICA O LA MUERTE, APAGUE LA ELECTRICIDAD EN EL INTERRUPTOR DE CIRCUITO O FUSIBLE Y COMPRUEBE QUE LA ELECTRICIDAD ESTÉ APAGADA ANTES DE CABLEAR!**
2. Retire el aislamiento previamente cortado de los conductores del módulo, enrolle todos los hilos fuertemente entre sí, y pele los cables de la caja de pared [aproximadamente 1.6 cm (5/8")].
3. Conecte los cables de acuerdo a la **Fig. 1**:
Conductor del módulo VERDE a PUESTA A TIERRA en caja de pared.
Conductor del módulo NEGRO a LINEA (Directo) en caja de pared.
Conductor del módulo BLANCO a NEUTRO en caja de pared.
4. Retire a etiqueta protectora del módulo para exponer las aberturas del contacto y alinee el módulo con el receptáculo tal como se muestra en la (**Fig. 2**).
5. Gire el módulo **en sentido de las manecillas (Fig. 2)** hasta que se fije bajo las pestañas con un clic sonoro (**Fig. 3**).
NOTA: El módulo podrá ser instalado únicamente en la orientación mostrada.
PRECAUCIÓN: No fuerce una orientación inadecuada ya que de lo contrario podría provocar daños al módulo o receptáculo. **NO UTILICE EL RECEPTÁCULO SI LAS PESTAÑAS ESTÁN ROTAS.**
6. Acomode los cables con un doblez para reducir al mínimo la tensión y monte el receptáculo a la caja de pared utilizando los tornillos de montaje suministrados. Monte la placa de pared (se vende por separado).
7. Restablezca la electricidad en el interruptor de circuito o fusible. **La instalación está completa.**
8. El dispositivo está listo para usarse.

PARA DESCONECTAR EL RECEPTÁCULO DEL MÓDULO:

1. **¡PARA EVITAR INCENDIO, DESCARGA ELÉCTRICA O LA MUERTE, APAGUE LA ELECTRICIDAD EN EL INTERRUPTOR DE CIRCUITO O FUSIBLE Y COMPRUEBE QUE LA ELECTRICIDAD ESTÉ APAGADA ANTES DE DESCONECTAR!**
2. Retire los tornillos de montaje del receptáculo y saque el ensamble de la caja de pared.
3. Empuje la pestaña del receptáculo en dirección de la flecha (**Fig. 4**) y gire el módulo en sentido contrario de las manecillas del reloj hasta que se desbloquee, y separe el receptáculo del módulo.

DECLARACIÓN DE CONFORMIDAD DE PROVEEDOR DE LA FCC:

El Cargador USB/Receptáculo con seguro dúplex Lev-Lok es fabricado por Leviton Manufacturing Co., Inc., www.leviton.com.

Este dispositivo cumple con la Parte 15 de las Reglas de la FCC. La operación está sujeta a las siguientes dos condiciones: (1) Este dispositivo no puede causar interferencia dañina, y (2) este dispositivo debe aceptar cualquier interferencia recibida, incluyendo la interferencia que pudiera causar la operación no deseada.

Las patentes que cubren este producto, si las hay, pueden encontrarse en leviton.com/patents.

Los nombres de compañías, nombres de productos y/o marcas registradas de terceros, son propiedad de sus propietarios respectivos. Su uso en el presente no implica cualquier afiliación o aprobación.

GARANTÍA LIMITADA POR CINCO AÑOS Y EXCLUSIONES

Leviton garantiza al consumidor original de sus productos y no para beneficio de nadie más que este producto en el momento de su venta por Leviton está libre de defectos en materiales o fabricación por un período de cinco años desde la fecha de la compra original. La única obligación de Leviton es corregir tales defectos ya sea con reparación o reemplazo, como opción. **Para detalles visite www.leviton.com o llame al 1-800-824-3005.** Esta garantía excluye y renuncia toda responsabilidad de mano de obra por remover o reinstalar este producto. Esta garantía es inválida si este producto es instalado inapropiadamente o en un ambiente inadecuado, sobrecargado, mal usado, abierto, abusado o alterado en cualquier manera o no es usado bajo condiciones de operación normal, o no conforme con las etiquetas o instrucciones. **No hay otras garantías implicadas de cualquier otro tipo, incluyendo mercadotecnia y propiedad para un propósito en particular** pero si alguna garantía implicada se requiere por la jurisdicción pertinente, la duración de cualquier garantía implicada, incluyendo mercadotecnia y propiedad para un propósito en particular, es limitada a cinco años. **Leviton no es responsable por daños incidentales, indirectos, especiales o consecuentes, incluyendo sin limitación, daños a, o pérdida de uso de, cualquier equipo, pérdida de ventas o ganancias o retraso o falla para llevar a cabo la obligación de esta garantía.** Los remedios previstos aquí son remedios exclusivos para esta garantía, ya sea basado en contrato, agravio o de otra manera.

Para Asistencia Técnica llame al: 1-800-824-3005 (Sólo en EE.UU.) www.leviton.com

DATOS DEL USUARIO

NOMBRE: _____ DIRECCIÓN: _____
COL: _____ C.P. _____
CIUDAD: _____
ESTADO: _____
TELÉFONO: _____
DATOS DE LA TIENDA O VENDEDOR
RAZÓN SOCIAL: _____ PRODUCTO: _____
MARCAS: _____ MODELO: _____
NO. DE SERIE: _____
NO. DEL DISTRIBUIDOR: _____
DIRECCIÓN: _____
COL: _____ C.P. _____
CIUDAD: _____
ESTADO: _____
TELÉFONO: _____
FECHA DE VENTA: _____
FECHA DE ENTREGA O INSTALACIÓN: _____