



DI-000-41650-20D

Cat. No. 41650-6, 41650-F, 41652-6, 41652-6F, 41652-000
Cat. Núm. 41650-6, 41650-F, 41652-6, 41652-6F, 41652-000
Nºs de cat 41650-6, 41650-F, 41652-6, 41652-6F, 41652-000

Installation Instructions

Directives d'installation

LEA ESTAS INSTRUCCIONES ANTES DE INSTALAR

Telephone/CATV Floor Jack

Prises téléphoniques/coaxiales sur plancher

Jack para Teléfono/TV CA de Piso

For Technical Assistance Call: 1-800-824-3005 (USA Only) or 1-800-405-5320 (Canada Only) www.leviton.com

Ligne d'assistance technique : 1-800-405-5320 (Canada seulement) www.leviton.com

Para Asistencia Técnica llame al: 1-800-824-3005 (Sólo en EE.UU.) www.leviton.com

SÓLO PARA MÉXICO

POLÍTICA DE GARANTÍA DE 2 AÑOS: Leviton S de RL de CV, Lago Tana No. 43, Col. Huichapan, Alcaldía Miguel Hidalgo, Ciudad de México, CP 11290 México.

Tel (55) 5082-1040. Garantiza este producto por el término de dos años en todas sus partes y mano de obra contra cualquier defecto de fabricación y funcionamiento a partir de la fecha de entrega o instalación del producto bajo las siguientes CONDICIONES:

- 1. Para hacer efectiva esta garantía, no podrán exigirse mayores requisitos que la presentación de ésta póliza sellada por el establecimiento que lo vendió o nota de compra o factura.
2. La empresa se compromete a reemplazar o cambiar el producto defectuoso sin ningún cargo para el consumidor, los gastos de transporte que se deriven de su cumplimiento serán cubiertos por: Leviton S de RL de CV.
3. El tiempo de reemplazo en ningún caso será mayor a 30 días contados a partir de la recepción del producto en cualquiera de los sitios en donde pueda hacerse efectiva la garantía.
4. Cuando se requiera hacer efectiva la garantía mediante el reemplazo del producto, esto se podrá llevar a cabo en: Leviton S de RL de CV.
5. Esta garantía no es válida en los siguientes casos: A) Cuando el producto ha sido utilizado en condiciones distintas a las normales. B) Cuando el producto no ha sido operado de acuerdo con el instructivo de uso en idioma español proporcionado. C) Cuando el producto ha sido alterado o reparado por personas no autorizadas por Leviton S de RL de CV.

Form with fields for user and vendor data: DATOS DEL USUARIO (Nombre, Dirección, Ciudad, Estado, Teléfono) and DATOS DE LA TIENDA O VENDEDOR (Razón Social, Producto, Marca, Modelo, No. de Serie, No. del Distribuidor, Dirección, Ciudad, Estado, Teléfono, Fecha de Venta, Fecha de Entrega o Instalación).

English

Read and understand all Warnings and Instructions thoroughly before attempting to install unit.

If you are unsure about any part, call Leviton's Product Information Hotline: 1-800-824-3005.

NOTE: This product is not recommended for use with retrofit or rework boxes (with ears). Brass plate may not rest flush against the surface.

WARNING: TO AVOID FIRE, SHOCK, OR DEATH; DISCONNECT POWER AT THE NETWORK INTERFACE BEFORE HANDLING UNINSULATED TELEPHONE WIRES AND TERMINALS.

IMPORTANT: Follow all warnings and instructions. Use caution when installing or modifying telephone lines.

WARNINGS:

- DO NOT use this product near water (bath/laundry tub, wash bowl, kitchen sink, wet basement, swimming pool).
• NEVER install telephone wiring during a lightning storm.
• NEVER install telephone jacks in wet locations unless the jack is specifically designed for use in wet locations.
• NEVER push objects of any kind into this unit through the jack openings, as they may touch dangerous voltages.
• NEVER touch uninsulated telephone wires or terminals unless the telephone line has been disconnected at the network interface.
• Save these instructions.

Patents covering this product, if any, can be found on Leviton.com/patents.

LEVITON and LEVITON Block Design are trademarks of Leviton Manufacturing Co., Inc. and are registered trademarks in many countries throughout the world.

LIMITED 2 YEAR WARRANTY AND EXCLUSIONS

Leviton warrants to the original consumer purchaser and not for the benefit of anyone else that this product at the time of its sale by Leviton is free of defects in materials and workmanship under normal and proper use for two years from the purchase date. Leviton's only obligation is to correct such defects by repair or replacement, at its option. For details visit www.leviton.com or call 1-800-824-3005. This warranty excludes and there is disclaimed liability for labor for removal of this product or reinstallation. This warranty is void if this product is installed improperly or in an improper environment, overloaded, misused, opened, abused, or altered in any manner, or is not used under normal operating conditions or not in accordance with any labels or instructions. There are no other or implied warranties of any kind, including merchantability and fitness for a particular purpose, but if any implied warranty is required by the applicable jurisdiction, the duration of any such implied warranty, including merchantability and fitness for a particular purpose, is limited to two years. Leviton is not liable for incidental, indirect, special, or consequential damages, including without limitation, damage to, or loss of use of, any equipment, lost sales or profits or delay or failure to perform this warranty obligation. The remedies provided herein are the exclusive remedies under this warranty, whether based on contract, tort or otherwise.

Français

Il est important de bien lire et comprendre les présentes directives et mises en garde avant de procéder à l'installation; à défaut de bien en comprendre toutes les parties, composer la ligne d'information sur les produits de Leviton : 1 800 405-5320.

REMARQUE : on recommande de ne pas installer ce produit dans des boîtes d'installation rétroactives (munies d'oeillets); plaque en laiton pourrait ne pas s'appuyer correctement contre la surface de montage.

AVERTISSEMENT : POUR ÉVITER LES RISQUES D'INCENDIE, DE CHOC ÉLECTRIQUE OU DE BLESSURE MORTELLE, COUPER L'ALIMENTATION À L'INTERFACE RÉSEAU AVANT DE MANIPULER DES BORNES ET FILS TÉLÉPHONIQUES NON ISOLÉS.

IMPORTANT : s'assurer de bien suivre toutes les directives et mises en garde, et de prendre les précautions requises pour l'installation ou la modification de lignes téléphoniques.

AVERTISSEMENTS :

- NE PAS utiliser ce produit près de l'eau (bain, cuve à lessive, bac de lavage, évier de cuisine, sous-sol trempé, piscine, etc.).
• NE JAMAIS installer de câblage téléphonique pendant un orage.
• NE JAMAIS installer de prises dans des emplacements mouillés, à moins qu'elles ne soient spécialement destinées à cet usage.
• NE JAMAIS enfoncer d'objets dans les fentes du boîtier; ils pourraient entrer en contact avec des tensions dangereuses.
• NE JAMAIS toucher de bornes ou de fils téléphoniques non isolés, à moins que la ligne n'ait été coupée à l'interface réseau.
• Conserver les présentes directives.

Les brevets associés au produit décrit aux présentes, le cas échéant, se trouvent à l'adresse leviton.com/patents.

Leviton, son logo et son design sont des marques de commerce de Leviton Manufacturing Co., Inc., déposées dans de nombreux pays de par le monde.

GARANTIE LIMITÉE DE 2 ANS ET EXCLUSIONS

Leviton garantit au premier acheteur, et uniquement au crédit du dit acheteur, que ce produit ne présente ni défauts de fabrication ni défauts de matériaux au moment de sa vente par Leviton, et n'en présentera pas tant qu'il est utilisé de façon normale et adéquate, pendant une période de 2 ans suivant la date d'achat. La seule obligation de Leviton sera de corriger les dits défauts en réparant ou en remplaçant le produit défectueux si ce dernier est retourné port payé, accompagné d'une preuve de la date d'achat, avant la fin de la dite période de 2 ans, à l'adresse de Leviton du Canada S.R.L., au sein du service de l'Assurance Qualité, 165 boul. Hymus, Pointe-Claire, (Québec), Canada H9R 1E9. Par cette garantie, Leviton exclut et décline toute responsabilité envers les frais de main d'oeuvre encourus pour retirer et réinstaller le produit. Cette garantie sera nulle et non avenue si le produit est installé incorrectement ou dans un environnement inadéquat, s'il a été surchargé, incorrectement utilisé, ouvert, employé de façon abusive, ou modifié de quelle que manière que ce soit, ou s'il n'a été utilisé ni dans des conditions normales ni conformément aux directives ou étiquettes qui l'accompagnent. Aucune autre garantie, explicite ou implicite, y compris celle de qualité marchande et de conformité au besoin, n'est donnée, mais si une garantie implicite est requise en vertu de lois applicables, la dite garantie implicite, y compris la garantie de qualité marchande et de conformité au besoin, est limitée à une durée de 2 ans. Leviton décline toute responsabilité envers les dommages indirects, particuliers ou consécutifs, incluant, sans restriction, la perte d'usage d'équipement, la perte de ventes ou les manques à gagner, et tout dommage-intérêt découlant du délai ou du défaut de l'exécution des obligations de cette garantie. Seuls les recours stipulés dans les présentes, qu'ils soient d'ordre contractuel, délictuel ou autre, sont offerts en vertu de cette garantie.

Español

Antes de tratar de instalar la unidad, lea y comprenda completamente todas las Advertencias e Instrucciones. Si usted está inseguro acerca de alguna parte, llame a Leviton para obtener información de productos al 1-800-824-3005.

NOTA: Este producto no se recomienda para usarse con cajas modificadas/reelaboradas (con orejas). La placa de latón puede que no quede al ras de la superficie.

ADVERTENCIA: PARA EVITAR FUEGO, CHOQUE O MUERTE DESCONECTE LA ENERGIA EN LA RED DE INTERCONEXIONES ANTES DE MANEJAR CABLES TELEFONICOS SIN AISLANTE Y TERMINALES.

IMPORTANTE: Siga todas las advertencias e instrucciones. Sea precavido cuando instale o modifique líneas telefónicas.

ADVERTENCIAS:

- NO use este producto cerca de agua (baño/ lavadora, lavabo, fregadero, sótano húmedo, alberca).
• NUNCA instale el cableado telefónico durante una tormenta de relámpagos.
• NUNCA instale jacks telefónicos en lugares húmedos a menos que el jack sea diseñado específicamente para usarse en lugares húmedos.
• NUNCA empuje objetos de ninguna clase dentro de los jacks ya que pueden tener corriente de voltaje peligroso.
• NUNCA toque cables telefónicos o terminales sin aislante a menos que la línea telefónica haya sido desconectada de la red de interconexiones.
• Guarde estas instrucciones.

Patentes que cubren este producto, si las hay, pueden encontrarse en Leviton.com/patents.

Leviton y los bloques y diseños de Leviton son Marcas Registradas de Leviton Manufacturing Co., Inc. y son Marcas Registradas en muchos países del mundo.

GARANTIA LIMITADA POR 2 AÑOS Y EXCLUSIONES

Leviton garantiza al consumidor original de sus productos y no para beneficio de nadie más que este producto en el momento de su venta por Leviton está libre de defectos en materiales o fabricación por un período de dos años desde la fecha de la compra original. La única obligación de Leviton es corregir tales defectos ya sea con reparación o reemplazo, como opción. Para detalles visite www.leviton.com o llame al 1-800-824-3005. Esta garantía excluye y renuncia toda responsabilidad de mano de obra por remover o reinstalar este producto. Esta garantía es inválida si este producto es instalado inapropiadamente o en un ambiente inadecuado, sobrecargado, mal usado, abierto, abusado o alterado en cualquier manera o no es usado bajo condiciones de operación normal, o no conforme con las etiquetas o instrucciones. No hay otras garantías implícitas de cualquier otro tipo, incluyendo mercadotecnia y propiedad para un propósito en particular pero si alguna garantía implícita se requiere por la jurisdicción pertinente, la duración de cualquiera garantía implícita, incluyendo mercadotecnia y propiedad para un propósito en particular, es limitada a dos años. Leviton no es responsable por daños incidentales, indirectos, especiales o consecuentes, incluyendo sin limitación, daños a, o pérdida de uso de, cualquier equipo, pérdida de ventas o ganancias o retraso o falla para llevar a cabo la obligación de esta garantía. Los remedios provistos aquí son remedios exclusivos para esta garantía, ya sea basado en contrato, agravio o de otra manera.

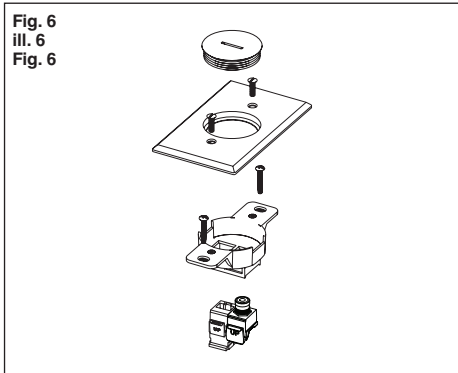
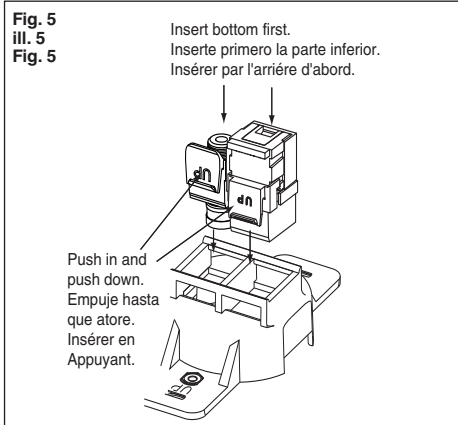
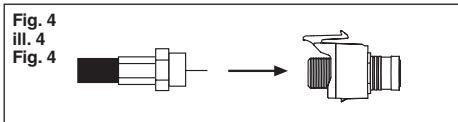
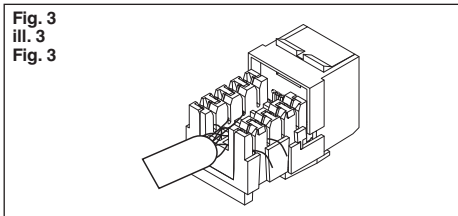
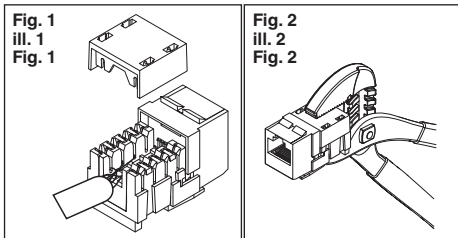

Telephone Jack Installation-

Termination Method 1:

1. Prepare wire by stripping off a short portion of the outer insulation jacket, and untwist wire pairs approximately 1 in. (2.5 cm). Do not strip insulation off individual wires. Route the wires for termination as shown according to the appropriate color code, pressing the wire down into each termination slot. (Refer to Table 1.) While eight slots are provided, only six are used. Refer to Table 1 for the telephone color codes.
2. Trim excess wire. (Refer to Table 1)
3. Place cap over wire terminations and compress the cap onto the jack body with your fingers first. (Refer to Fig. 1.)
4. Finish compressing cap onto the jack body with a pair of pliers from the rear of the jack (6 in. (15.2 cm) channel locking type is recommended). (Refer to Fig. 2.)

Telephone Jack Installation - Alternate Termination Method with 110-Style Tool:

Route wires as described in step 1 above, but do not trim off excess wire. Then, using a 110-style impact tool with the cutting edge to the outside of the jack, seat the wires into the termination slots. (Refer to Fig. 3.) Place the cap over the terminated wires for secure connection and added strain relief (the use of pliers is not necessary after using a 110 tool for termination.)

CATV Jack Installation:

1. Connect coaxial cable to back side of connector modular as shown. (Refer to Fig. 4.)

To Assemble:

1. Snap the wired modular jacks into the floor jack mounting yoke with all the pieces aligned in the "UP" position. (Refer to Fig. 5.) (Refer to Fig. 6 for an exploded view.)
2. Mount the floor jack mounting yoke assembly in the electrical box. Tighten the silver colored mounting screws.
3. Mount the brass plate and screw cap assembly onto the floor jack mounting yoke. Tighten the short brass screws.
4. Connect power at network interface. Installation is complete.

To gain access to the jacks, unscrew the screw cap counter-clockwise. When the jack are not in use, leave the screw cap in.

Table 1

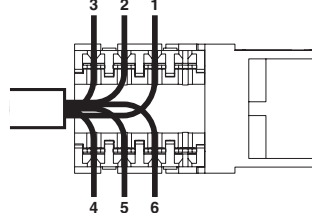

Band-Striped Wire Colors:	Solid Wire Colors:
Slot 1: White/Green	Slot 1: White
Slot 2: White/Orange	Slot 2: Black
Slot 3: Blue/White	Slot 3: Red
Slot 4: White/Blue	Slot 4: Green
Slot 5: Orange/White	Slot 5: Yellow
Slot 6: Green/White	Slot 6: Blue

*Example: The wire that is mainly white with a blue stripe is "White/Blue"; and the wire that is mainly blue with a white stripe is "Blue/White".

NOTE: When using 4-conductor telephone wire, use slots 2, 3, 4 and 5 only.

Câblage des prises téléphoniques (jacks) -

Première méthode de terminaison:

1. Préparer les fils en retirant une courte partie de la gaine isolante externe et en détorsadant les paires de fils sur environ 1 po (2,5 cm). Ne pas dénuder les fils individuels. Acheminer les fils en vue de leur terminaison comme le montre l'illustration, en tenant compte du code de couleurs approprié, puis appuyer sur chaque fil afin de l'insérer dans la fente de terminaison. (Voir tableau 1.) Bien que huit fentes soient présentes, seules six seront utilisées. Se reporter au tableau 1 pour connaître les codes de couleur des fils téléphoniques.
2. Couper le fil excédentaire. (voir ill. 1).
3. Mettre le capuchon sur les terminaisons et l'enfoncer sur le corps du connecteur à la main (voir ill. 1).
4. Enfoncer complètement le capuchon sur le corps du connecteur à l'aide d'une paire de pinces placée à l'arrière de celui-ci (pince multiprise ordinaire de 6 po [15,2 cm] recommandée) [voir ill. 2].

Câblage des prises téléphoniques - Autre méthode de terminaison avec outil de type 110 :

Acheminer les fils conformément à l'étape 1 ci-dessus sans toutefois les dénuder. Se servir d'un perceuseur de type 110 pour enfoncer les fils dans les fentes de terminaison en orientant le tranchant vers l'extérieur du connecteur (voir ill. 3). Mettre le capuchon sur les terminaisons afin de les protéger et de réduire davantage la tension exercée sur les fils (l'utilisation des pinces n'est pas requise pour la méthode avec l'outil de type 110).

Câblage des prises coaxiales :

1. Raccorder le câble coaxial à l'arrière du connecteur, tel qu'illustré. (voir ill. 4.)

Assemblage :

1. Enclencher les modules câblés dans les étriers de la prise de plancher, en s'assurant que toutes les composantes soient bien alignées vers le haut (voir ill. 5 et 6).
2. Fixer l'assemblage modules/prise dans la boîte électrique; serrer les vis de montage argentées.
3. Fixer l'assemblage plaque/couvercle de protection laiton sur la prise.
4. Rétablir le courant à l'interface réseau; l'installation est terminée.

Pour accéder aux prises, dévisser le couvercle de protection vers la gauche; laisser le couvercle fermé quand les prises ne sont pas utilisées.

Tableau 1

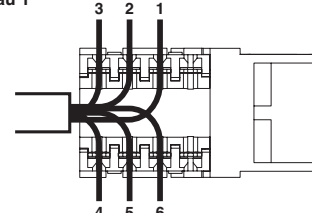

Couleur des fils rayés :	Couleur des fils unis :
Emplacement 1: Blanc/Vert	Emplacement 1: Blanc
Emplacement 2: Blanc/Orange	Emplacement 2: Noir
Emplacement 3: Bleu/Blanc	Emplacement 3: Rouge
Emplacement 4: Blanc/Bleu	Emplacement 4: Vert
Emplacement 5: Orange/Blanc	Emplacement 5: Jaune
Emplacement 6: Vert/Blanc	Emplacement 6: Bleu

*Exemple: un fil dont la couleur principale serait le blanc et qui serait rayé de bleu s'appellerait «blanc/bleu», tandis qu'un fil principalement bleu, rayé de blanc, se nommerait «bleu/blanc».

REMARQUE : en présence de fil téléphonique à 4 conducteurs, n'utiliser que les fentes 2, 3, 4 et 5.

Instalación del Jack Telefónico-Método 1 p/las

conexiones:

1. Prepare el cable pelando una pequeña porción del revestimiento aislante externo y desentrosque los pares de cables aproximadamente 2.5 cm (1 pulgada). No pele el aislamiento de los cables individuales. Canalice los cables para la terminación tal como se muestra de acuerdo con el código de color apropiado, presionando el cable hacia abajo dentro de cada ranura de terminación. (Consulte la Tabla 1.) Aunque se suministran ocho ranuras, únicamente se utilizan seis. Consulte la Tabla 1 para los códigos de color del teléfono.
2. Corte el sobrante de los cables. (Consulte la Tabla 1)
3. Coloque la tapa sobre las terminaciones del cable y comprima la tapa dentro del cuerpo del conector con sus dedos primero. (Consulte la Figura 1.)
4. Termine de comprimir la tapa dentro del cuerpo del conector con un alicate desde la parte trasera del conector (se recomienda un tipo de bloqueo de canal de 15.2 cm (6 pulgadas)). (Consulte la Figura 2.)

Instalación del Jack Telefónico - Método de Terminación Alterno con Herramienta Estilo 110:

Canalice los cables tal como se describe en el paso 1 anterior, pero no corte el cable excedente. Posteriormente, utilizando una herramienta de impacto estilo 110 con el borde cortante por afuera del conector Jack, acomode los cables dentro de las ranuras de terminación. (Consulte la Figura 3). Coloque la tapa sobre los cables terminados para una conexión segura y un mayor alivio de tensión (el uso del alicate no es necesario después de utilizar una herramienta 110 para la terminación).

Instalación del Jack de CATV:

1. Conecte el cable coaxial al jack por la parte posterior como se muestra. (Vea la Fig. 4)

Para Ensamblar:

1. Meta los jacks cableados dentro del chasis de montaje por la parte posterior y que coincidan las marcas "UP" del jack con las del chasis. (Vea la Figs. 5 y 7).
2. Ponga el chasis de montaje, cableado, en la caja de empalme. Apriete los tornillos de montaje plateados.
3. Ponga la placa de latón y apriete los tornillos de latón. La tapa de la placa debe estar atornillada cuando no use los jacks.
4. Conecte la energía en la red de interconexiones. La instalación está completa.

Para usar los jacks desatornille la tapa en sentido contrario de las manecillas del reloj, en caso contrario deje la tapa atornillada en la placa.

Tabla 1

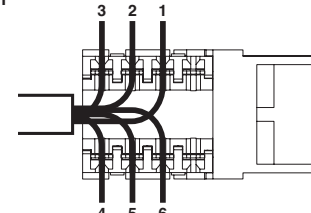

Cables Rayados*:	Cables Sencillos:
Ranura 1: Blanco/Verde	Ranura 1: Blanco
Ranura 2: Blanco/Naranja	Ranura 2: Negro
Ranura 3: Azul/Blanco	Ranura 3: Rojo
Ranura 4: Blanco/Azul	Ranura 4: Verde
Ranura 5: Naranja/Blanco	Ranura 5: Amarillo
Ranura 6: Verde/Blanco	Ranura 6: Azul

*Ejemplo: El cable que es principalmente blanco con una raya azul, es "Blanco/Azul" y el cable que es principalmente azul con una raya blanca es "Azul/Blanco".

NOTA : Cuando use cable telefónico de 4 conductores, sólo use ranuras 2, 3, 4 y 5.