

***BOSE***<sup>®</sup>



RoomMatch<sup>®</sup> RMS215

RoomMatch<sup>®</sup> RMS218



Subwoofer Loudspeaker

Installation and Safety Guidelines

Instrucciones de instalación y de seguridad

Installation et instructions de sécurité

Installations- und Sicherheitshinweise

-  **This product is intended for installation by professional installers only!** Thank you for selecting Bose® RoomMatch® subwoofers for your sound reinforcement system. This document is intended to provide professional installers with basic installation and safety guidelines for Bose RoomMatch™ subwoofers in typical fixed-installation systems. Please read this document before attempting installation.
-  **WARNING:** All Bose® products must be used in accordance with local, state, federal and industry regulations. It is the installer's responsibility to ensure installation of the loudspeakers and mounting system is performed in accordance with all applicable codes, including local building codes and regulations. Consult the local authority having jurisdiction before installing this product.
-  **WARNING:** Unsafe mounting or overhead suspension of any heavy load can result in serious injury and equipment damage. It is the responsibility of the installer to evaluate the reliability of any mounting method used for their application. Only professional installers with the knowledge of proper hardware and safe mounting techniques should attempt to install any loudspeaker overhead.

### Guidelines for Permanent Installation of RoomMatch® Subwoofers

The installation information contained in this document is only a general guideline and cannot, as such, represent all requirements and precautions. Accordingly, anyone using this material assumes all liability and is expressly responsible for the safety of all loudspeaker array designs and mounting configurations applied in practice.

- 1) Prior to the installation of any overhead loudspeaker, a licensed professional engineer must approve the location and method of attachment to the building structure and confirm they are consistent with all building codes and regulations. Ensure the mounting surface and the method of attaching the loudspeaker system to the surface is capable of supporting the total weight of the system. A safety factor of 10:1 is recommended.
- 2) Obtain all mounting system components from reputable manufacturers. Select a mounting system appropriate for your loudspeaker system and its intended application. We recommend Bose mounting accessories when available. A licensed professional engineer must review the design and fabrication of custom mounting hardware or alterations.
- 3) The top, bottom, and sides of Bose RoomMatch subwoofers feature M10 threaded inserts to facilitate the suspension of the loudspeaker by a qualified person. Do NOT use SAE 3/8" size threaded hardware! Use only SI Class hardware. Fasteners should be SI Class 10.9 or equivalent. Unmarked fasteners should not be used. Use a minimum of four threaded-insert suspension points per loudspeaker.
- 4) Do not suspend loudspeaker using handles as attachment points. **Handles are NOT designed for load bearing!**
- 5) Use lock washers or a locking compound intended for hand disassembly, such as LOCTITE® THREADLOCKER BLUE 242® compound, for a vibration resistant assembly.
- 6) Fasteners should be long enough to engage no fewer than 14 full threads of the attachment point. Using a fastener that is too short may result in an unsafe assembly. Confirm that at least 14 full threads are engaged.
- 7) Fasteners should be tightened using torque not to exceed 35 to 40 foot-pounds (47 to 54 Newton-meters). Over-tightening the fastener could result in irreparable damage to the cabinet and create an unsafe assembly.
- 8) Do not attempt to alter the threaded attachment points or re-thread the attachment points to accommodate any other thread size or type; doing so will compromise the safety while permanently damaging the loudspeaker.
- 9) Use a safety cable, separately attached to the cabinet, at a point not in common with the load bearing attachment points of the mounting system to the loudspeaker. This is recommended even if not required by local regulation. Consult a licensed professional engineer or a rigging professional for proper design and installation.

 **CAUTION:** Installed loudspeaker arrays require regular inspection and routine maintenance to ensure proper function and safe operation. Inspect mounting hardware and attachments for signs of corrosion, bending or any other condition that may decrease the structural integrity. Immediately replace worn or damaged components.

 **CAUTION:** Make no modifications to the loudspeakers or mounting accessories. Unauthorized alterations may compromise safety and could result in damage, injury, or death.

 **CAUTION:** The total weight of all suspended loudspeakers and rigging attached to the threaded inserts must not exceed the total Working Load Limit: **RMS215 WLL = 510 lbs (231 kg) RMS218 WLL = 312 lbs (141 kg).**

 **Sólo un instalador profesional deberá montar este producto.** Gracias por seleccionar los subwoofers Bose® RoomMatch® para su sistema de refuerzo de sonido. Este documento ofrece a los instaladores profesionales instrucciones básicas de instalación y seguridad para los subwoofers Bose RoomMatch™ en sistemas típicos de instalación fija. Lea este documento antes de intentar la instalación.

 **ADVERTENCIA:** Todos los productos Bose® deben utilizarse de acuerdo con las normas locales, estatales, federales e industriales.

Será responsabilidad del instalador asegurarse de que la instalación de los altavoces y del sistema de montaje se realiza de acuerdo con todos los códigos aplicables, incluidos los códigos y normativas de construcción locales. Consulte a las autoridades locales pertinentes antes de instalar este producto.

 **ADVERTENCIA:** El montaje no seguro o la suspensión de cualquier carga pesada puede producir heridas graves y daños al equipo. Será responsabilidad del instalador evaluar la fiabilidad de cualquier método de montaje empleado en su aplicación. Sólo los instaladores profesionales con conocimiento de los accesorios adecuados y las técnicas de montaje seguro deberán intentar instalar cualquier altavoz en suspensión.

### Directrices para la instalación permanente de los subwoofers RoomMatch®

La información de instalación que contiene este documento ofrece sólo directrices generales y, por tanto, no puede representar todos los requisitos y precauciones. Por consiguiente, cualquiera que utilice este material asume expresamente toda la responsabilidad por la seguridad de todos los diseños de matriz de altavoces y de las configuraciones de montaje aplicadas en la práctica.

- 1) Antes de la instalación de cualquier altavoz en suspensión, un ingeniero profesional con licencia deberá aprobar la ubicación y el método de fijación a la estructura del edificio y confirmar que cumplen todos los códigos y normativas de construcción. Compruebe que la superficie de montaje y el método para fijar el sistema de altavoces a la superficie son capaces de soportar el peso total del sistema. Se recomienda aplicar un factor de seguridad de 10:1.
- 2) Consiga todos los componentes de montaje de fabricantes de confianza. Seleccione un sistema de montaje adecuado para el sistema de altavoces y la aplicación a la que vayan destinados. Recomendamos utilizar accesorios de montaje Bose siempre que estén disponibles. Un ingeniero profesional con licencia deberá revisar el diseño y la fabricación de los accesorios de montaje o las modificaciones personalizadas.
- 3) Las partes superior, inferior y laterales de los subwoofers Bose RoomMatch incluyen piezas de ajuste roscadas M10 para facilitar la suspensión del altavoz por un técnico cualificado. ¡NO utilice accesorios roscados SAE de 3/8"! Utilice sólo accesorios de clase SI. Las abrazaderas deberán ser de clase SI 10.9 o equivalente. No deberán utilizarse abrazaderas sin marca. Utilice un mínimo de cuatro puntos de suspensión con piezas de ajuste roscadas por altavoz.
- 4) No suspenda el altavoz utilizando empuñaduras como puntos de fijación. Las empuñaduras NO están destinadas para soportar cargas.
- 5) Utilice arandelas de presión o un pegamento de fijación pensado para desmontaje manual, como LOCTITE® THREADLOCKER BLUE 242®, para conseguir un montaje resistente a vibraciones.
- 6) Las abrazaderas deben ser lo suficientemente largas para abarcar al menos 14 roscas completas del punto de fijación. El uso de una abrazadera demasiado corta pueda producir un montaje poco seguro. Confirme que abarcan un mínimo de 14 roscas completas.
- 7) Las abrazaderas deberían apretarse con un par que no supere los 47 a 54 Newton/metros. Si aprieta en exceso la abrazadera, puede causar un daño irreparable a la caja y crear un ensamblado poco seguro.
- 8) No intente alterar los puntos de fijación roscados ni volver a roscar los puntos de fijación para adaptarlos a otro tamaño o tipo de rosca; de hacerlo, comprometería la seguridad de la instalación, al tiempo que dañaría el altavoz de forma permanente.
- 9) Utilice un cable de seguridad, conectado a la caja por separado, en un punto distinto de los puntos de fijación del sistema de montaje y el altavoz que sustenten la carga. Esta práctica se recomienda aunque no lo requiera la normativa local. Consulte a un ingeniero profesional con licencia o a un profesional de instalación para conocer el diseño y la instalación adecuados.

 **PRECAUCIÓN:** Las matrices de altavoces instaladas requieren inspección periódica y mantenimiento rutinario para garantizar un funcionamiento correcto y seguro. Inspeccione en los accesorios y fijaciones de montaje si hay signos de corrosión, torceduras o cualquier otro problema que pueda reducir la integridad estructural. Sustituya inmediatamente los componentes desgastados o dañados.

 **PRECAUCIÓN:** No realice modificaciones en los altavoces o los accesorios de montaje. Las modificaciones no autorizadas pueden comprometer la seguridad y producir daños, lesiones o muerte.

 **PRECAUCIÓN:** El peso total de todos los altavoces en suspensión y de los accesorios fijados a las piezas de ajuste roscadas no debe superar el límite de carga de trabajo total: **RMS215 WLL = 510 lbs (231 kg) RMS218 WLL = 312 lbs (141 kg).**



**L'installation de ce produit est réservée à un technicien professionnel !** Merci d'avoir choisi des caissons de basses Bose® RoomMatch™ pour votre système d'amplification du son. Ce document à l'intention des installateurs professionnels contient les directives de pose et de sécurité relatives aux caissons de basses Bose RoomMatch® en installation fixe. Lisez attentivement ce document avant l'installation.



**ATTENTION :** Tous les produits Bose® doivent être utilisés en respectant les réglementations locales et nationales. L'installateur est responsable du respect des codes et règlements locaux et nationaux en vigueur applicables à l'installation et au montage des enceintes. Consultez les autorités locales compétentes avant d'installer ce produit.



**AVERTISSEMENT :** Tout montage non sécurisé d'une lourde charge peut provoquer des dégâts matériels et des blessures graves. Il en va de la responsabilité de l'installateur d'évaluer la fiabilité de toute méthode de montage utilisée pour cette application. Seul un installateur professionnel connaissant le matériel et les techniques de montage adaptées est qualifié pour installer des enceintes suspendues.

## Directives pour l'installation permanente de caissons de graves RoomMatch®

Les directives d'installation contenues dans le présent document ne représentent que des conseils généraux et, à ce titre, ne présentent pas tous les critères et précautions de rigueur. En conséquence, toute personne utilisant ce document assume seule l'entière responsabilité de la sécurité d'installation de toutes les enceintes et de la configuration pratique de leur montage.

- 1) Avant l'installation de toute enceinte suspendue, il est nécessaire de faire approuver par un professionnel dûment autorisé l'emplacement et la méthode de fixation à la structure du bâtiment et de lui faire confirmer que cette fixation est conforme au code du bâtiment et aux réglementations. Il est important de s'assurer que la surface de montage et la méthode de fixation des enceintes à cette surface sont adaptées au poids total du système. Par sécurité, il est recommandé de respecter un rapport de poids de 10:1
- 2) Tous les composants du système de montage doivent provenir d'un fabricant de bonne réputation. Le système de montage choisi doit être adapté aux enceintes et à l'utilisation prévue. Il est recommandé d'utiliser les accessoires de montage Bose disponibles. Faire contrôler par un professionnel qualifié la conception et la fabrication des accessoires de montage sur mesure et des modifications.
- 3) Les faces latérales, supérieure et inférieure des caissons de graves Bose RoomMatch sont équipées d'inserts filetés au pas M10 facilitant la suspension des enceintes par du personnel qualifié. Ne PAS utiliser de composants filetés au pas SAE 3/8" ! Utiliser uniquement des composants de classe SI. Les fixations doivent être de classe SI 10.9 ou équivalente. Ne pas utiliser de fixations dont la classe n'est pas indiquée. Utiliser au minimum quatre points de suspension à insert fileté par enceinte.
- 4) Ne pas utiliser les poignées de transport des enceintes comme points de suspension. Ces poignées ne sont pas conçues pour supporter une charge permanente !
- 5) Utiliser des rondelles de blocage ou une pâte à filets autorisant le démontage manuel (LOCTITE® THREADLOCKER BLUE 242®) pour réaliser un assemblage résistant aux vibrations.
- 6) Le boulon doit être suffisamment long pour permettre à l'écrou de s'engager sur au moins 14 filets du point de fixation. Un boulon trop court peut présenter un risque pour la sécurité. Vérifier qu'au moins 14 filets sont engagés.
- 7) Les écrous doivent être serrés à l'aide d'une clé dynamométrique à 47 - 54 Nm au maximum. Si la force de serrage est trop importante, des dommages irréparables peuvent être causés au coffret de l'enceinte et rendre l'installation instable.
- 8) Ne tentez pas de modifier le filetage des points de fixation pour l'adapter à un autre type ou à une autre taille de filetage. Vous risqueriez de compromettre la sécurité de l'installation et d'endommager irrémédiablement l'enceinte.
- 9) Fixer un câble de sécurité, attaché séparément au coffret de l'enceinte, en un point autre que les points de fixation du système de montage de l'enceinte. Cette mesure est recommandée, même si elle n'est pas imposée par la réglementation locale. Pour la conception et la réalisation de l'installation, consulter un professionnel agréé.



**ATTENTION :** une fois installées, les enceintes doivent faire l'objet d'une inspection et d'un entretien préventif afin de préserver leur fonctionnement en toute sécurité. Vérifier que les composants et les points de fixation ne portent pas de traces de corrosion, de déformations ou autre signe de détérioration de leur intégrité structurelle. Remplacer immédiatement tout composant usé ou endommagé.



**ATTENTION :** n'apporter aucune modification au système ou aux accessoires. Une modification non autorisée est susceptible de compromettre la sécurité et de provoquer un dommage ou un accident.



**ATTENTION :** le poids total de l'ensemble des enceintes suspendues et de leurs fixations soutenu par les inserts filetés ne doit pas excéder la limite de charge totale de **RMS215 WLL = 510 lbs (231 kg)** **RMS218 WLL = 312 lbs (141 kg)**.

 **Dieses Produkt darf nur von fachkundigen Monteuren installiert werden!** Vielen Dank, dass Sie Bose® RoomMatch®-Subwoofer für Ihr Klangverstärkungssystem gewählt haben. Dieses Dokument soll fachkundigen Monteuren grundlegende Installations- und Sicherheitsrichtlinie für Bose RoomMatch™-Subwoofer in typischen Festinstallationssystemen bieten. Bitte lesen Sie dieses Dokument vor der Installation durch.

 **WARNUNG:** Alle Bose®-Produkte müssen gemäß den örtlichen und staatlichen Vorschriften sowie gemäß allen Branchenbestimmungen verwendet werden.

Der Monteur ist dafür verantwortlich, sicherzustellen, dass die Installation der Lautsprecher und der Halterung gemäß allen geltenden Vorschriften durchgeführt wird, einschließlich örtlicher Bauvorschriften und Bestimmungen. Wenden Sie sich vor der Installation dieses Produkts an die zuständige Abnahmebehörde.

 **WARNUNG:** Unsichere Befestigung oder ein Aufhängen über Kopf schwerer Lasten kann zu schweren Verletzungen und Sachschäden führen. Der Monteur ist dafür verantwortlich, die Zuverlässigkeit der für die Anwendung verwendeten Befestigungsmethoden zu prüfen. Nur fachkundige Monteure mit Wissen über ordnungsgemäße Befestigungselemente und sichere Befestigungstechniken sollten Lautsprecher über Kopf installieren.

## Richtlinien für die dauerhafte Installation von RoomMatch® Subwoofern

Die in diesem Dokument enthaltenen Installationsinformationen sind nur eine allgemeine Richtlinie und können daher nicht alle Anforderungen und Vorsichtsmaßnahmen darstellen. Demgemäß übernimmt jeder, der dieses Material verwendet, die gesamte Haftung und ist ausdrücklich verantwortlich für die Sicherheit aller Lautsprecher-Array-Designs und Befestigungskonfiguration, die in der Praxis eingesetzt werden.

- 1) Vor der Installation von Lautsprechern über Kopf muss ein zugelassener fachkundiger Techniker den Ort und die Methode der Befestigung an der Gebäudestruktur prüfen und bestätigen, dass diese alle Bauvorschriften und Bestimmungen entspricht. Vergewissern Sie sich, dass die Befestigungsfläche und die Methode zum Befestigen des Lautsprechersystems an der Fläche geeignet ist, das Gesamtgewicht des Systems zu tragen. Es wird ein Sicherheitsfaktor von 10:1 empfohlen.
- 2) Beschaffen Sie sich alle Komponenten der Halterung von renommierten Herstellern. Wählen Sie eine Halterung, die für Ihr Lautsprechersystem und die beabsichtigte Anwendung geeignet ist. Wir empfehlen Befestigungszubehör von Bose, wo verfügbar. Ein zugelassener fachkundiger Techniker muss die Auslegung und die Herstellung der benutzerspezifischen Befestigungselemente oder Änderungen überprüfen.
- 3) Die Oberseite, Unterseite und die Seiten der RoomMatch-Subwoofer verfügen über Einsätze mit einem M10-Gewinde, um das Aufhängen der Lautsprecher durch eine fachkundige Person zu erleichtern. Verwenden Sie KEINE Befestigungselemente mit einem SAE 3/8"-Gewinde. Verwenden Sie nur Befestigungselemente der SI-Klasse. Schrauben sollten der SI-Klasse 10.9 oder gleichwertig entsprechen. Nicht gekennzeichnete Schrauben sollten nicht verwendet werden. Verwenden Sie mindestens vier Gewindeeinsatz-Aufhängungspunkte pro Lautsprecher.
- 4) Hängen Sie die Lautsprecher nicht mithilfe von Griffen als Befestigungspunkte auf. Griffe sind NICHT für das Tragen von Lasten gedacht!
- 5) Verwenden Sie Sicherungsscheiben oder eine Schraubensicherung, die eine Demontage ohne Werkzeuge ermöglicht, wie z.B. Loctite® THREADLOCKER BLUE 242®, um eine erschütterungsfeste Verbindung zu gewährleisten.
- 6) Die Schrauben sollten lang genug sein, um in mindestens 14 Gewindegänge greifen zu können. Die Verwendung von zu kurzen Schrauben kann zu einer unsicheren Montage führen. Überprüfen Sie, ob die Schrauben in mindestens 14 Gewindegängen greifen.
- 7) Ziehen Sie die Schrauben mit einem Drehmoment von bis zu 47 - 54 Nm fest. Verwenden Sie kein höheres Drehmoment, da dies Schäden an der Box zur Folge haben kann und die Sicherheit des Befestigungssystems beeinträchtigt wird.
- 8) Verändern Sie auf keinen Fall die Befestigungspunkte mit Gewinde oder Gewindegröße und -typ der Befestigungspunkte, da dies die Sicherheit der Installation beeinträchtigen und permanente Schäden am Lautsprecher zur Folge haben kann.
- 9) Bringen Sie ein zusätzliches Sicherungskabel an der Box an. Verwenden Sie hierzu nicht die tragenden Befestigungspunkte, die die Halterung mit dem Lautsprecher verbinden. Wir empfehlen diese Sicherheitsmaßnahme auch dann, wenn diese von den örtlichen Behörden nicht vorgeschrieben ist. Wenden Sie sich wegen der richtigen Auslegung und Installation an einen zugelassenen fachkundigen Techniker oder einen Montagespezialisten.

 **ACHTUNG:** Installierte Lautsprecher-Arrays erfordern regelmäßige Inspektion und Routinewartung, um die ordnungsgemäße Funktion und den sicheren Betrieb zu gewährleisten. Überprüfen Sie die Befestigungselemente und das Zubehör auf Anzeichen von Korrosion, Verbiegen oder andere Zustände, die die strukturelle Integrität verringern können. Ersetzen Sie abgenutzte oder beschädigte Teile sofort.

 **ACHTUNG:** Nehmen Sie keine Veränderungen an den Lautsprechern oder am Befestigungszubehör vor. Nicht genehmigte Änderungen können die Sicherheit beeinträchtigen und zu Schäden, Verletzungen oder Todesfällen führen.

 **ACHTUNG:** Das Gesamtgewicht aller aufgehängten Lautsprecher und der Verankerungen, die an den Gewindeeinsätzen befestigt sind, darf die gesamte Nutzlastgrenze nicht überschreiten: **RMS215 WLL = 510 lbs (231 kg) RMS218 WLL = 312 lbs (141 kg).**

# Product Specifications



**CAUTION: Refer to pro.Bose.com for additional specifications and installation information.**

Single Module Performance	RMS215 subwoofer		RMS218 VLF-subwoofer			
Frequency Response (+ / -3 dB) <sup>(1)</sup>	48 – 200 Hz		30 – 200 Hz			
Frequency Range (-10 dB)	40 – 280 Hz		25 – 250 Hz			
Recommended High-Pass Protection Filter	40 Hz with minimum 12-dB / octave filter		25 Hz with minimum 12-dB / octave filter			
Nominal Coverage Pattern	omni		omni			
Recommended Crossover Frequency	80 - 200 Hz (active, external DSP)		50 - 125 Hz (active, external DSP)			
Power Handling	Bose extended-lifecycle test <sup>(4)</sup>		Bose extended-lifecycle test <sup>(4)</sup>		AES component test <sup>(5)</sup>	
Long-term continuous	1000 W (500 W per woofer)		1500 W (750 W per woofer)		2500 W (1250 W per woofer)	
Peak	4000 W (2000 W per woofer)		6000 W (3000 W per woofer)		10000 W (5000 W per woofer)	
	Array Position (free field)	Ground Stack half space	Array Position (free field)	Ground Stack (half space)	Array Position (free field)	Ground Stack (half space)
Sensitivity (SPL/ 1 W @ 1 m) <sup>(2)</sup>	97 dB	103 dB	96 dB	102 dB	96 dB	102 dB
Calculated Maximum SPL @ 1 m <sup>(3)</sup>	127 dB	133 dB	128 dB	134 dB	130 dB	136 dB
Calculated Maximum SPL @ 1 m, peak	133 dB	139 dB	134 dB	140 dB	136 dB	142 dB
<b>Transducers</b>						
Low Frequency	2 x Bose LF15 long-excursion 15-inch, ferrite-magnet woofers (4.0-inch voice coil)		2 x Bose LF18 long-excursion 18-inch, neodymium-magnet woofers (4.5-inch voice coil)			
Nominal Impedance	2 x 8 ohm (discrete connection per woofer)		2 x 4 ohm (discrete connection per woofer)			
<b>Physical</b>						
Enclosure Material	18 mm Baltic Birch exterior-grade plywood		18 mm Baltic Birch exterior-grade plywood			
Finish	Two-part spray polyurethane coating, black		Two-part spray polyurethane coating, black			
Grill	18-gauge (1.2 mm) perforated steel, powder-coated finish		18-gauge (1.2 mm) perforated steel, powder-coated finish			
Connectors	2 x Neutrik® NL4 wired parallel		2 x Neutrik® NL4 wired parallel			
Suspension Attachment	16 x M10 threaded inserts (4 each top, bottom and sides) optional RMSFLY kit for RoomMatch Array integration		24 x M10 threaded inserts (6 each top, bottom and sides) optional RMSFLY218 kit for RoomMatch Array integration			
Dimensions (H x W x D)	17.6" x 37.1" x 21.5" (446 x 942 x 546 mm)		21.0" x 37.0" x 41.5" (534 x 940 x 1055 mm)			
Net Weight	132 lbs (59.9 kg) / 168 lbs (76.2 kg) with fly kit		203 lbs (92.1 kg) / 248 lbs (112.5 kg) with fly kit			
Shipping Weight	143 lbs (64.9 kg)		229 lbs (103.9 kg)			
Product Code, Black Finish	330034-0110		344055-0110			
Accessories	RMSFLY side-plate array rigging kit		RMSFLY218 side-plate rigging kit (369815-0110)			

## Footnotes

- (1) Frequency response and range measured on-axis in an anechoic environment, with recommended bandpass
- (2) Sensitivity measured with indicated boundary conditions, averaged 20 - 200 Hz, referenced to 1W/m.
- (3) Maximum SPL calculated from sensitivity and power handling specifications, exclusive of power compression.
- (4) Bose extended-lifecycle test using pink noise filtered to meet IEC268-5, 6-dB crest factor, 500-hour, full-power
- (5) AES standard component power handling test: pink noise in 25-250 bandpass, 6-dB crest factor, 2-hour duration.

### Product Dimensions

#### RMS215

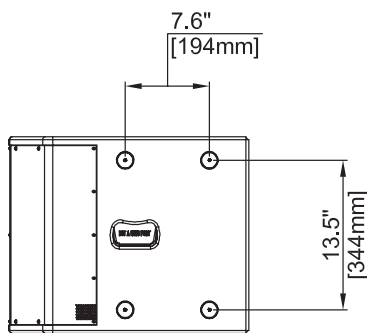
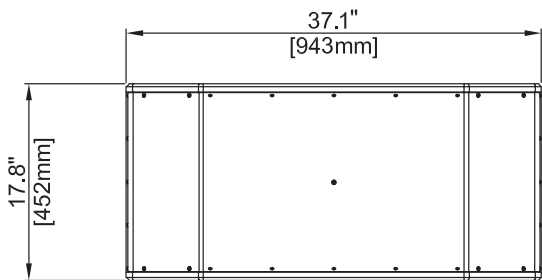
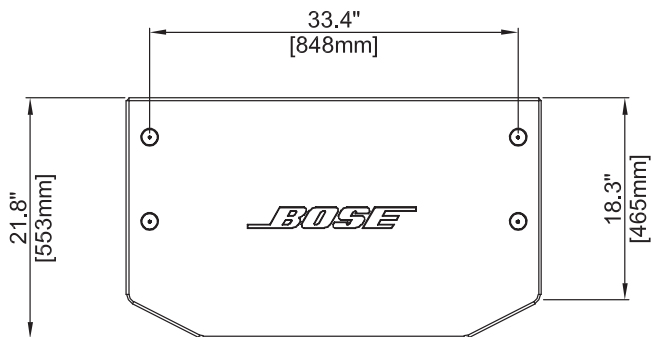

#### RMS218

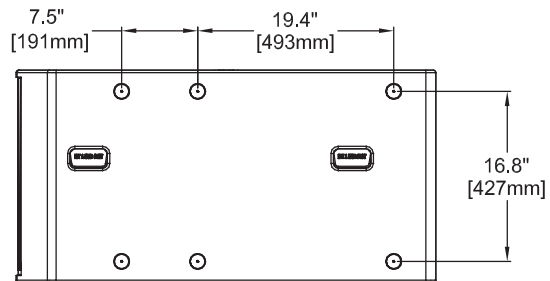
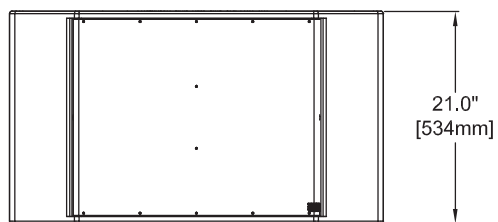
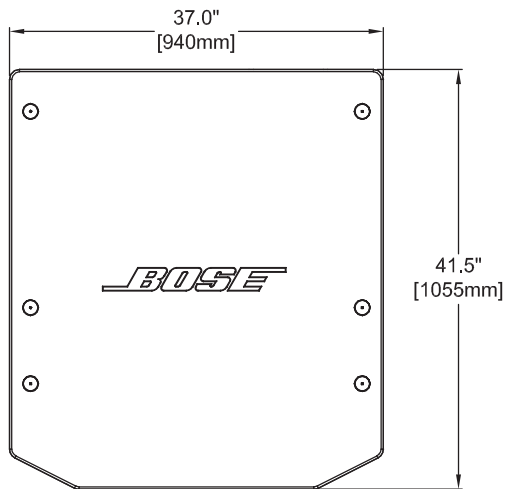

## Connector Wiring

RoomMatch® subwoofers are equipped with two (2) Neutrik® NL4 connectors wired in parallel to allow loop-through connection to an additional subwoofer. The connector is factory wired to provide discrete amplifier channel drive to each of the woofers as follows:

NL4 Connector Pin	Driver Bandpass Section
1+	Driver-1 positive
1 -	Driver-1 negative
2+	Driver-2 positive
2 -	Driver-2 negative



## Recommended Amplifier Power

Selecting the proper amplifier size for a given loudspeaker requires analysis of the transducer long-term (or RMS) power rating, dynamic range of the input-source material (crest factor), desired sound pressure levels, and other factors. As a general guideline, to maximize the performance of RoomMatch subwoofers, the following amplifier power ratings are recommended:

RMS215 Transducer	Nominal Impedance	Amp Channel	Amp Power Rating
Driver-1	8 ohms	1	500 to 1000 watts
Driver-2	8 ohms	2	500 to 1000 watts

RMS218 Transducer	Nominal Impedance	Amp Channel	Amp Power Rating
Driver-1	4 ohms	1	1000 to 2000 watts
Driver-2	4 ohms	2	1000 to 2000 watts

## Bose® PowerMatch® Professional Power Amplifiers

Bose PowerMatch professional amplifiers (sold separately) are easily configured to provide the recommended amplifier power for RoomMatch subwoofers. PowerMatch amplifiers also provide presets for recommended signal processing, including several cardioid bass array settings.

## Recommended Signal Processing

Digital signal processing (DSP) equipment is required for infrasonic protection, crossover, and protection limiting functions. These DSP functions are included with Bose PowerMatch professional amplifiers. Additionally, Bose® ControlSpace® Engineered Sound Processor (sold separately) equipment provides presets for all RoomMatch loudspeakers.

If non-Bose amplifiers and signal processing equipment are used with RoomMatch subwoofers, the following signal processing filters are recommended:

Subwoofer	High-Pass filter	Crossover Point	Crossover slope
RMS215	40 Hz, 12- dB/octave	80 to 200 Hz	24 dB/octave
RMS218	25 Hz, 12- dB/octave	50 to 125 Hz	24 dB/octave

## Floor or Ground-installed RoomMatch Subwoofers

RoomMatch subwoofers are shipped without array rigging hardware. Side-plate array rigging kits are not required for floor or ground-stack installations of RoomMatch subwoofers.

**CAUTION:** If more than one RoomMatch subwoofers are vertically stacked for floor/ground installations, the subwoofers must be secured together using installer-provided brackets or strapping, to prevent the possibility of the top subwoofers falling off the bottom subwoofers and potentially causing serious bodily harm or injury!

## Attaching Bose Side-Plate Array Rigging Kits to RoomMatch Subwoofers

To integrate RoomMatch subwoofers with full-range modules in suspended arrays, optional side-plate array rigging kits must be purchased separately and installed as follows:

Subwoofer	Fly Kit Model Name	Fly Kit Part Number
RMS215	RMSFLY	343856-0120
RMS218	RMSFLY218	369815-0110



**To attach RoomMatch® side-plate array rigging kits to RoomMatch subwoofers, follow these steps:**

- 1) Remove subwoofer from the shipping carton, remove packing materials, and place the subwoofer on the floor beneath planned suspension point.
- 2) For the RMS215, remove the eight flat-head screws using a #3 square bit on the left and right sides of the subwoofer (four per side). For the RMS218, remove twelve flat-head screws using a #3 square bit on the left and right sides of the subwoofer (six per side).
- 3) Insert M10 x 40 mm fasteners through individual side-plates and then into the subwoofer inserts, tightening by hand as shown in Figure 1. Note the Left and Right part markings for side-plates. After both side-plates are attached, the subwoofer is ready for integration with other RoomMatch modules in full-range arrays.
- 4) Attach the subwoofer/side-plate assembly to its associated array frame or upper subwoofer and tighten bolts by hand to facilitate alignment. After all bolts are in place, perform final tightening using torque not to exceed 35 to 40 foot-pounds (47 to 54 Newton-meters).

**NOTE:** U-shaped side-plate channel faces upward, the raised mounting bosses face the cabinet, and the oblong alignment slot at the base of the side-plate points toward the front of the loudspeaker.

**Figure 1. Attach side-plate with supplied bolts**

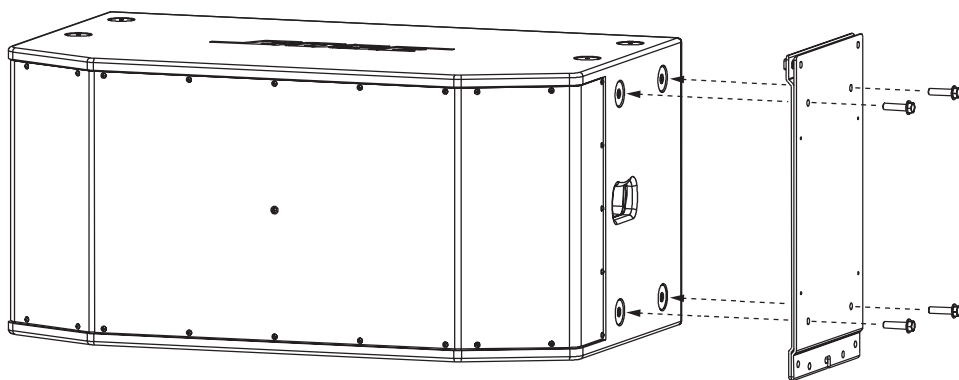

- 5) For the RMS218 subwoofer, the side-plate array kit is designed to fit the RoomMatch Large Array Frame WITH the Short Extender Bar installed in the “In” or “Out” position. The RMSFLY218 side plates are designed to attach to the Large Array Frame. Due to the depth of the RMS218 subwoofer, additional support is required by attaching the included rear-strap plates to the rear side inserts. See Figure 2. These rear-strap plates attach to the Array Frame Short Extender bars during array installation. For details, refer to the document, *RoomMatch Array Rigging Frames and Accessories Installation and Safety Guidelines*.

**Figure 2. RMS218 subwoofer with side plates and rear-strap plates installed**

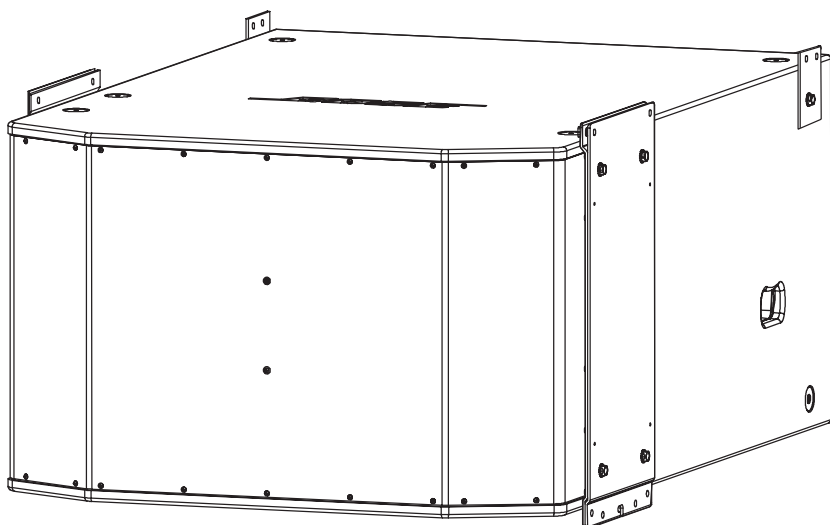

**NOTE:** When using the RMS215 or RMS218 subwoofer with other Bose® RoomMatch® Array Module loudspeakers, thread the temporary handles (which are included with each RoomMatch full-range array module) into each RMSFLY side-plate upper center hole to aid in aligning subwoofer modules with array frames or other modules. The temporary handles may also be used to aid in lifting/moving the RMS215 subwoofer, but should NOT be used to lift or move the RMS218 subwoofer. Remove the handles after positioning the subwoofer, before final tightening of bolts and elevating the array.

For additional information regarding the design and installation of RoomMatch arrays, please refer to the [pro.Bose.com](http://pro.Bose.com) website to download the document *RoomMatch Array Design and Installation Guide*, or use the Bose contact information in the back of this guide.

Visit us on the web at **pro.Bose.com**.

**Americas**

(USA, Canada, Mexico, Central America, South America)  
Bose Corporation  
The Mountain  
Framingham, MA 01701 USA  
Corporate Center: 508-879-7330  
Americas Professional Systems,  
Technical Support: 800-994-2673

**Australia**

Bose Pty Limited  
Unit 3/2 Holker Street  
Newington NSW Australia  
61 2 8737 9999

**Belgium**

Bose N.V. / S.A  
Limesweg 2, 03700  
Tongeren, Belgium  
012-390800

**China**

Bose Electronics (Shanghai) Co Ltd  
36F, West Gate Tower  
1038 West Nanjing Road  
Shanghai, P.R.C. 200041 China  
86 21 6271 3800

**France**

Bose S.A.S  
12 rue de Temara 78100  
St. Germain-en-Laye, France  
01-30616363

**Germany**

Bose GmbH  
Max-Planck Strasse 36D 61381  
Friedrichsdorf, Deutschland  
06172-7104-0

**Hong Kong**

Bose Limited  
Suites 2101-2105, Tower One, Times Square  
1 Matheson Street, Causeway Bay, Hong Kong  
852 2123 9000

**India**

Bose Corporation India Private Limited  
4th Floor, Shriram Bhartiya Kala Kendra  
1, Copernicus Marg  
New Delhi 110001, India  
91 11 23073825

**Italy**

Bose SpA con socio unico  
Via Spadolini 5  
20141 Milano  
066-5670802

**Japan**

Bose Kabushiki Kaisha  
Sumitomo Fudosan Shibuya Garden Tower 5F  
16-17, Nanpeidai-cho  
Shibuya-Ku, Tokyo, 150-0036, Japan  
TEL 81-3-5489-0955  
www.bose.co.jp

**The Netherlands**

Bose BV  
Nijverheidstraat 8 1135 GE  
Edam, Nederland  
0299-390139

**United Kingdom**

Bose Ltd  
1 Ambley Green, Gillingham Business Park  
KENT ME8 0NJ  
Gillingham, England  
0870-741-4500

**See website for other countries**



***BOSE***<sup>®</sup>  
*Better sound through research*<sup>®</sup>

© 2013 Bose Corporation. All rights reserved.  
The Mountain, Framingham, MA 01701-9168 USA  
[www.pro.Bose.com](http://www.pro.Bose.com)  
All trademarks are the property of their respective owners.  
AM375010 Rev. 00