

MANUAL • MANUEL • MANUAL

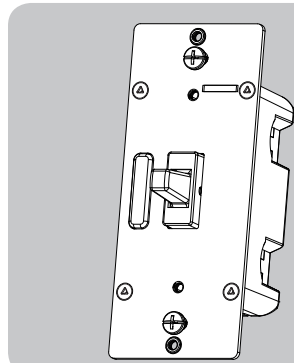

JASCO®

46561  
AS2006

In-Wall Add-on Switch

Montage mural Interrupteur supplémentaire Interruptor auxiliar de pared

READ IT OR WATCH IT



Convert any smart control\* to a multi-location switch

\*For a list of compatible devices, visit ezwave.com

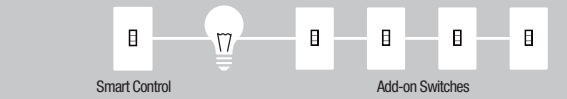

To purchase an add-on switch or for more details, visit ezaddonswitch.com.

Each smart control supports up to 4 add-on switches

ezaddonswitch.com

Purchase additional items at Ezwave.com, EZzigbee.com or visit your local retailer.

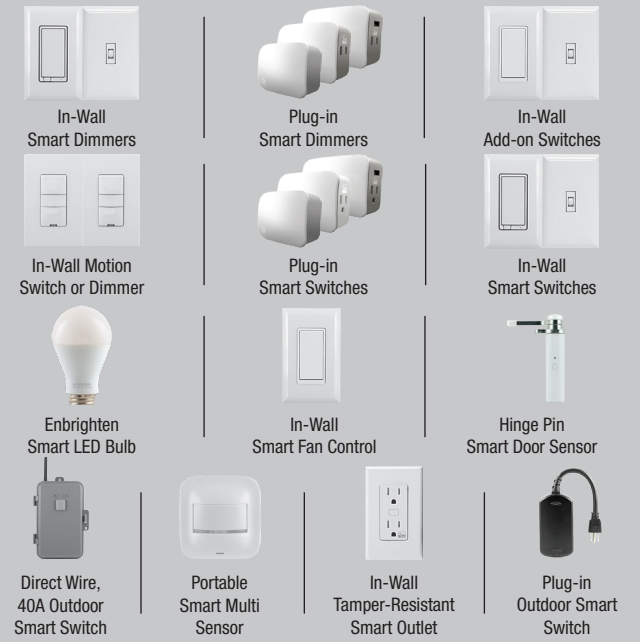

All brand names shown are trademarks of their respective owners. Tous les noms de marque illustrés sont des marques de commerce de leurs propriétaires respectifs. Todas las marcas que aparecen aquí son marcas registradas de sus respectivos dueños.

MADE IN CHINA/FABRIQUÉ EN CHINE/HECHO EN CHINA  
DISTRIBUTED BY JASCO PRODUCTS COMPANY LLC, 10 E. MEMORIAL RD., OKLAHOMA CITY, OK 73114.  
©JASCO 2019 | 46561 | AS2006 | 04/03/19 v1

**STOP**  
**DO NOT RETURN THIS PRODUCT TO THE STORE**  
**NE RETOURNEZ PAS CE PRODUIT AU MAGASIN**  
**NO DEVUELVA ESTE PRODUCTO A LA TIENDA**

If you have any problems or questions, contact our U.S.-based Consumer Care at 1-800-654-8483, option 1, Monday-Friday, 7AM-8PM CST.

For the most up-to-date product support, accessories, electronic (PDF) format manuals and more, visit [www.byjasco.com/support](http://www.byjasco.com/support).

• No user-serviceable parts in this unit.

Si vous avez des problèmes ou des questions, communiquez avec notre équipe de soutien technique au 1-800-654-8483, option 1, du lundi au vendredi, de 7 h à 20 h (HNC).

Pour le soutien relatif aux produits le plus à jour, les accessoires, les manuels en format électronique (PDF) et plus encore, visitez le site [www.byjasco.com/support](http://www.byjasco.com/support).

• Aucune des pièces de ce dispositif ne peut être réparée par l'utilisateur.

Si tiene problemas o dudas, comuníquese con nuestro equipo técnico al número 1-800-654-8483, opción 1, de lunes a viernes, de 7 a.m. a 8 p.m., hora estándar del centro (CST).

Para recibir el soporte técnico más actualizado sobre productos, accesorios, manuales en formato digital (PDF), entre otros, visite [www.byjasco.com/support](http://www.byjasco.com/support).

• Esta unidad no contiene piezas que el usuario pueda reparar.

WARNING

RISK OF FIRE  
RISK OF ELECTRICAL SHOCK  
RISK OF BURNS

CONTROLLING APPLIANCES

CAUTION:

DO NOT EXCEED RATINGS  
DO NOT USE TO CONTROL ANY DEVICE WHERE UNINTENDED OPERATION COULD CAUSE UNSAFE CONDITIONS (HEAT LAMP, SUN LAMP, ETC.)  
DO NOT USE TO CONTROL RECEPTACLES FOR INDOOR USE ONLY

AVERTISSEMENT

RISQUE D'INCENDIE  
RISQUE DE CHOC ÉLECTRIQUE  
RISQUE DE BRÛLURES

COMMANDE DES APPAREILS

ATTENTION:

UTILISER SEULEMENT POUR COMMANDER LES AMPÔLES À DEL ET FLUOCOMPACTES À INCANDESCENCE OU À INTENSITÉ RÉGLABLE. NE PAS DÉPASSER LES CARACTÉRISTIQUES NOMINALES  
NE PAS UTILISER POUR COMMANDER DES APPAREILS POUR LESQUELS UN FONCTIONNEMENT IMPRÉVU POURRAIT ENTRAÎNER DES CONDITIONS DANGEREUSES (LAMPE À RAYONS INFRAROUGES, LAMPE SOLAIRE, ETC.)  
NE PAS UTILISER POUR COMMANDER LES PRISES DE COURANT POUR UTILISATION INTÉRIEURE UNIQUEMENT

ADVERTENCIA

RIESGO DE INCENDIO  
RIESGO DE DESCARGA ELÉCTRICA  
RIESGO DE QUEIMADURAS

CONTROL DE EQUIPOS ELECTRODOMÉSTICOS

PRECAUCIÓN:

USAR EXCLUSIVAMENTE PARA CONTROLAR BOMBILLAS CFL/LED INCANDESCENTES O ATENUABLES  
NO SUPERE LOS VALORES NOMINALES ELÉCTRICOS  
NO USAR PARA CONTROLAR DISPOSITIVOS EN LOS QUE EL FUNCIONAMIENTO NO INTENCIONADO PODRÍA PROVOCAR SITUACIONES PELIGROSAS (LAMPARAS DE CALEFACCIÓN, LAMPARAS SOLARES, ETC.)  
NO UTILICE PARA CONTROLAR TOMACORRIENTES USE SOLAMENTE EN INTERIORES

NOT FOR USE WITH MEDICAL OR LIFE-SUPPORT EQUIPMENT

Z-WAVE ENABLED DEVICES SHOULD NEVER BE USED TO SUPPLY POWER TO OR CONTROL THE ON/OFF STATUS OF MEDICAL OR LIFE-SUPPORT EQUIPMENT.

NE PAS UTILISER AVEC UN ÉQUIPEMENT MÉDICAL OU DE SURVIE

LES DISPOSITIFS COMPATIBLES AVEC LA TECHNOLOGIE Z-WAVE NE DEVRAIENT JAMAIS ÊTRE UTILISÉS POUR ALIMENTER OU COMMANDER LA MISE EN MARCHÉ OU L'ARRÊT DE L'ÉQUIPEMENT MÉDICAL OU DE SURVIE.

SE PROHÍBE SU EMPLEO EN EQUIPO MÉDICO O EQUIPO PARA EL MANTENIMIENTO DE LAS FUNCIONES VITALES

LOS DISPOSITIVOS Z-WAVE NUNCA SE DEBEN USAR PARA SUMINISTRAR ENERGÍA ELÉCTRICA AL EQUIPO MÉDICO O AL EQUIPO PARA EL MANTENIMIENTO DE FUNCIONES VITALES, NI PARA CONTROLAR EL ESTADO DE ENCENDIDO O APAGADO DE DICHOS EQUIPOS.

WARRANTY

Jasco Products Company warrants this product to be free from manufacturing defects for two years from the original date of consumer purchase. This warranty is limited to the repair or replacement of this product only and does not extend to consequential or incidental damage to other products that may be used with this product. This warranty is in lieu of all other warranties, expressed or implied. Some states do not allow limitations on how long an implied warranty lasts or permit the exclusion or limitation of incidental or consequential damage, so the above limitations may not apply to you. This warranty gives you specific rights, and you may also have other rights which vary from state to state. Please contact our U.S.-based Consumer Care at 1-800-654-8483 (option 1) between 7AM – 8PM CST or [www.byjasco.com](http://www.byjasco.com) if the unit should prove defective within the warranty period.

GARANTIE

Jasco Products Company garantit que ce produit est exempt de tout défaut de fabrication pour une période de deux ans à compter de la date de l'achat original par l'acheteur. Cette garantie se limite exclusivement à la réparation ou au remplacement de ce produit et n'est pas applicable aux dommages indirects ou accessoires survenus sur d'autres produits utilisés avec ce produit. Cette garantie se substitue à toute autre garantie expresse ou implicite. Certains États ne permettent pas de restrictions quant à la durée d'une garantie implicite ou permettent l'exclusion ou la limitation des dommages indirects et accessoires; il se peut, par conséquent, que cette garantie ne s'applique pas dans votre cas. Cette garantie vous confère des droits juridiques précis; vous pouvez avoir d'autres droits qui peuvent varier d'un État à l'autre. Veuillez communiquer avec le service à la clientèle au 1-800-654-8483 (option 1) entre 7 h et 20 h (heure normale du Centre) ou [www.byjasco.com](http://www.byjasco.com) si l'appareil s'avère défectueux au cours de la période de garantie.

GARANTÍA

Jasco Products Company garantiza que este producto está libre de defectos de fabricación durante un periodo de dos años a partir de la fecha original de compra por parte del consumidor. Esta garantía se limita a la reparación o sustitución de este producto solamente y no se extiende a daños derivados o accidentales causados a otros productos que se usen con esta unidad. Esa garantía reemplaza a todas las demás garantías expresas o implícitas. Algunos estados no autorizan limitaciones en cuanto a la duración de una garantía implícita ni permiten la exclusión o limitación por daños accidentales o derivados; por lo tanto, puede que las anteriores limitaciones no apliquen en su caso. Esta garantía le da a usted derechos específicos, y otros que usted puede tener y que varían según el estado en el que usted reside. Si la unidad resultare defectuosa dentro del periodo de garantía, comuníquese por favor con Atención al Cliente en el 1-800-654-8483 (opción 1) entre 7 y 20 h. Hora del Centro, o [www.byjasco.com](http://www.byjasco.com).

Jasco Products Company LLC, Building B  
10 E. Memorial Rd. Oklahoma City, OK 73114.

SPECIFICATIONS

AS2006  
Power: 120/277VAC, 60Hz  
Operating Temperature Range: 32-104° F (0-40° C)  
For indoor use only  
Type 1 action  
Specifications subject to change without notice due to continuing product improvement

SPECIFICACIONES

AS2006  
Tensión: 120/277VCA, 60Hz  
Rango de temperaturas de funcionamiento: De 32 a 104° F (de 0 a 40° C)  
Utilización interior únicamente  
Intervención de tipo 1  
En raison d'améliorations continues du produit, les spécifications peuvent faire l'objet de changements sans préavis

ESPECIFICACIONES

AS2006  
Alimentación: 120/277VAC, 60Hz  
Rango de temperatura de funcionamiento: 32-104° F (0-40° C)  
Para espacios interiores solamente  
Acción de tipo 1  
Especificaciones sujetas a cambio sin aviso debido a continuas mejoras del producto

IMPORTANT!

The Jasco Add-on Switch is not wireless enabled and must be used exclusively with one of the Jasco wireless devices (Z-Wave, ZigBee or Bluetooth). It is not designed for stand-alone use to control an electrical load. It does not have wireless functionality and does not act as a repeater in your wireless control network

IMPORTANT!

L'interrupteur supplémentaire n'est pas sans fil et doit être utilisé exclusivement avec l'un des dispositifs sans fil Jasco (Z-Wave, ZigBee ou Bluetooth). Il n'est pas conçu pour être utilisé de façon autonome en vue de commander une charge électrique. Il n'est pas équipé de la fonction sans fil et il ne joue pas le rôle de répéteur dans votre réseau de commande sans fil.

¡IMPORTANTE!

El interruptor auxiliar no tiene funcionalidad inalámbrica y se debe utilizar únicamente con uno de los dispositivos inalámbricos Jasco (Z-Wave, ZigBee o Bluetooth). No ha sido diseñado para usarse de manera separada para controlar una carga eléctrica. No tiene funcionalidad inalámbrica y no funciona como repetidor en una red de control inalámbrica.

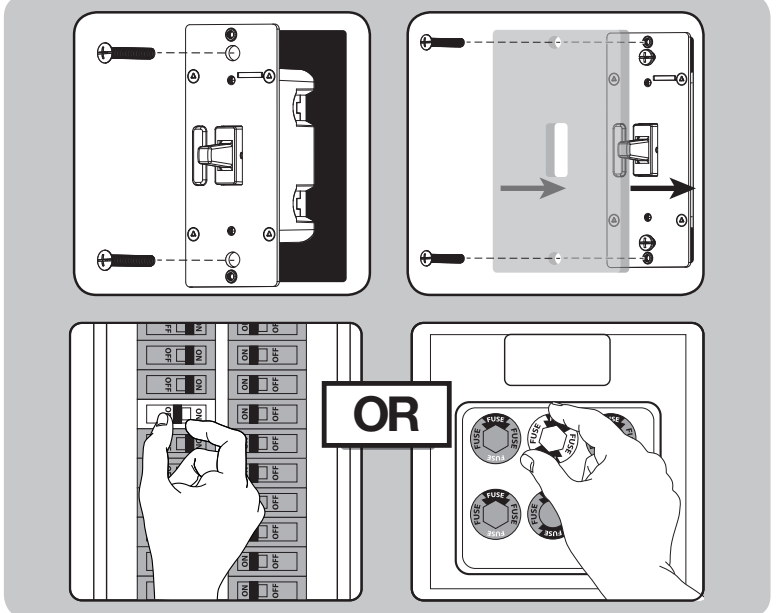
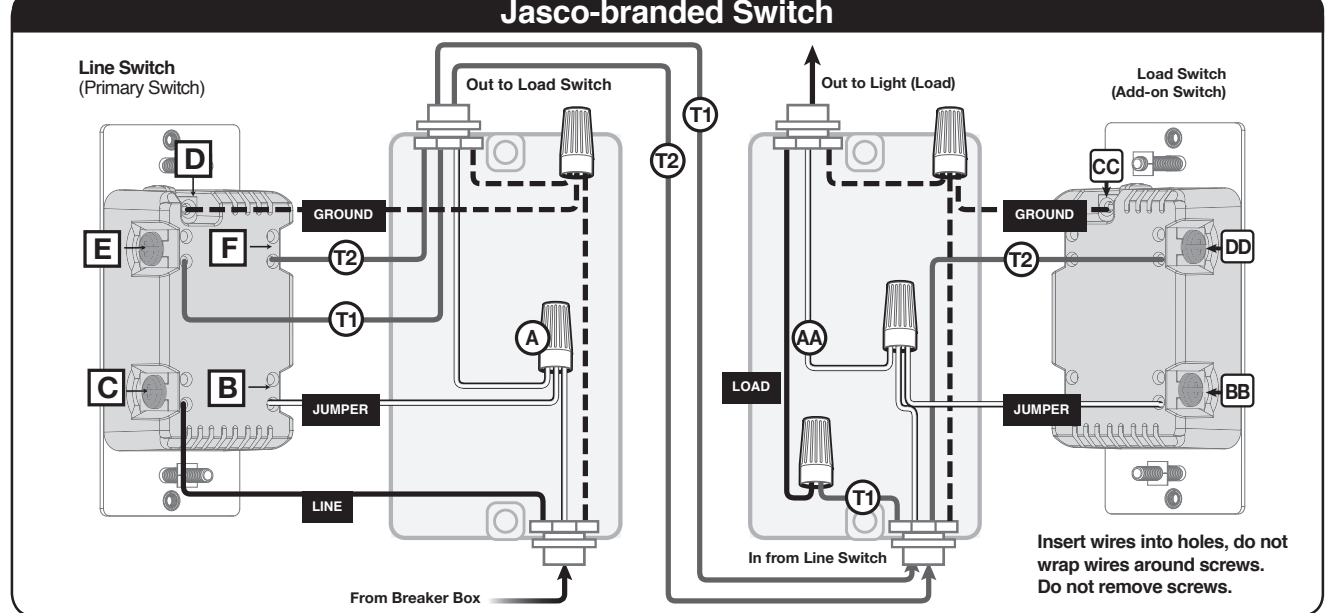
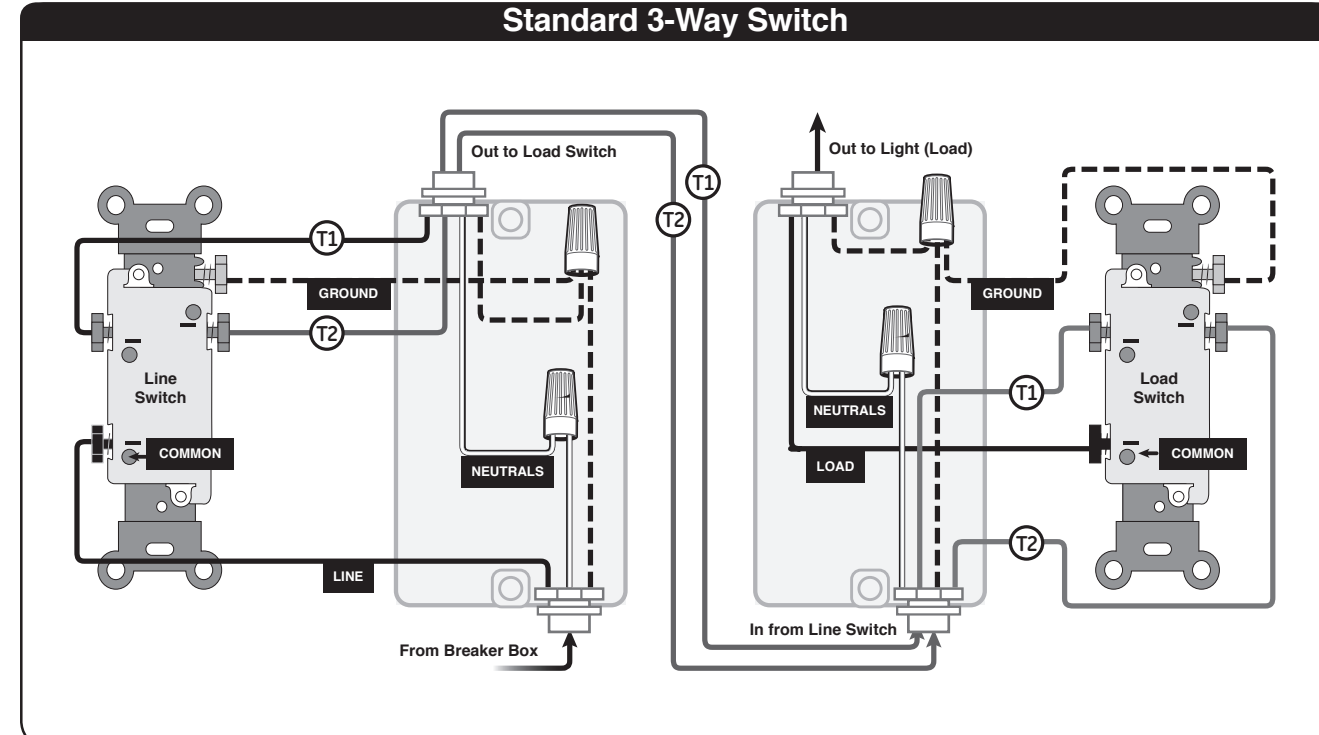
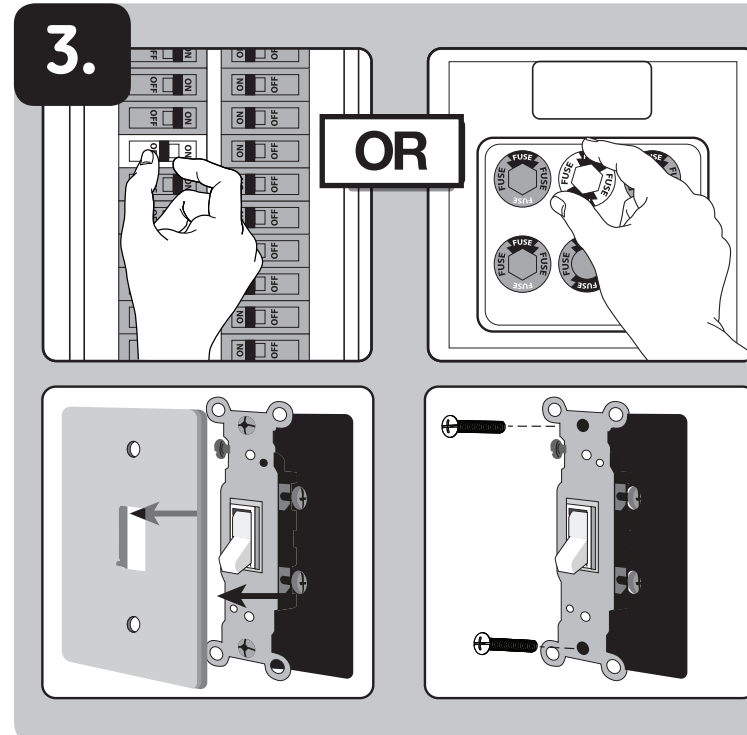
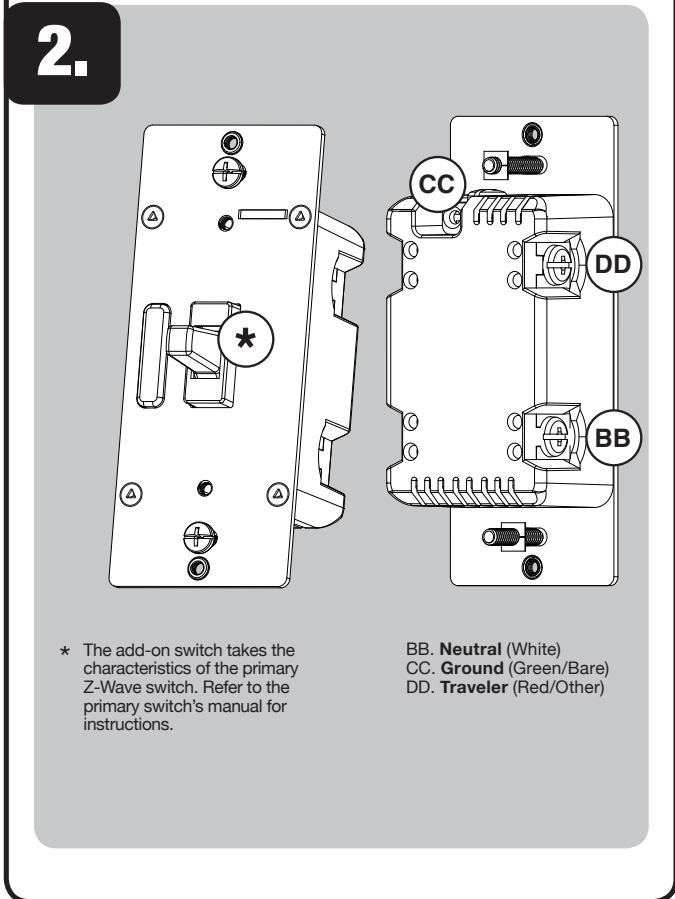
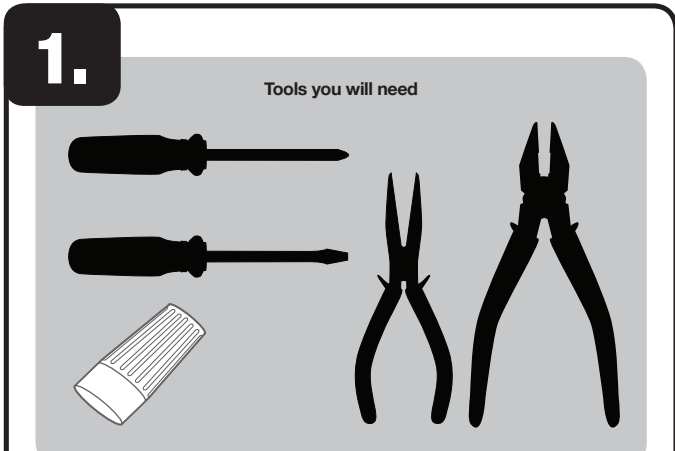

**WARNING — SHOCK HAZARD**  
Turn OFF the power to the branch circuit for the switch and lighting fixture at the service panel. All wiring connections must be made with the POWER OFF to avoid personal injury and/or damage to the switch. This device is intended for installation in accordance with the National Electric Code and local regulations in the United States or the Canadian Electrical Code and local regulations in Canada. If you are unsure or uncomfortable about performing this installation, consult a qualified electrician.

- IMPORTANT!**  
3-way switches can be wired in different ways. These instructions explain the most common method. If you have difficulty with the instructions or your home wiring, contact a licensed electrician for assistance.
1. Shut off power to the circuit at circuit breaker or fuse box.
  2. Remove both wallplates.
  3. Remove the switch mounting screws.
  4. Carefully remove the switch from each switch box location. DO NOT disconnect the wires yet.
  5. Identify switch connected to fuse box. This is the "line switch." Label wire connected to common terminal, "LINE."
  6. Identify switch connected to lighting/fixture. This is the "load switch." Label wire connected to common terminal, "LOAD."

- Observe important wiring information
- IMPORTANT! This add-on switch is rated for and intended to only be used with copper wire.**
- Wire gauge requirements**  
Use 14AWG or larger wires suitable for at least 80°C for supplying line (hot), load, neutral, ground and traveler connections.
- Wire strip length**  
Attach using the enclosure's holes, strip insulation 5/8in. (16mm).  
UL specifies the tightening torque for the screws is 14Kgf-cm (12lbf-in).
- Switch connected to fuse box "line switch"**  
Replacing standard switch with Jasco Z-Wave primary switch
1. Disconnect all wires on existing switch.
  2. Locate neutral wires found inside switch box. These are typically a bundle of white wires in the back of the box. Remove wire nut securing them (A).
  3. Locate jumper wire included in packaging of primary switch. Connect with neutral wires and secure with wire nut (A).
  4. Connect opposite end of jumper wire to NEUTRAL terminal on Z-Wave primary switch (E).
  5. Connect wire labeled "LINE" to one of the LINE/LOAD terminals on Z-Wave primary switch (C).
  6. Connect ground wire (bare/copper/green) to GROUND terminal on Z-Wave primary switch (D).
  7. Connect one of the two remaining wires (T1) to the other LINE/LOAD terminal on Z-Wave primary switch (E). Write down the color of the wire. You will need this when installing the add-on switch.
  8. Connect the remaining wire (T2) to TRAVELER terminal on the Z-Wave primary switch (F).

- Switch connected to lighting "load switch"**  
Replacing standard switch with Jasco Add-on Switch
1. Disconnect all wires on existing switch.
  2. Locate neutral wires found inside switch box. These are typically a bundle of white wires in the back of the box. Remove wire nut securing them (AA).
  3. Locate jumper wire included in packaging of primary switch. Connect with neutral wires and secure with wire nut (AA).
  4. Connect opposite end of jumper wire to NEUTRAL terminal on Z-Wave Add-on Switch (BB).
  5. Connect ground wire (bare/copper/green) to GROUND terminal on Z-Wave Add-on Switch (CC).
  6. Locate the same colored wire you wrote down in the switch box (T1). Using a wire nut, secure it only to the wire you labeled "LOAD."
  7. Connect the remaining wire to TRAVELER terminal on the Z-Wave Add-on Switch (DD). This will be the same color as the wire connected to TRAVELER terminal on the Z-Wave primary switch.
- Attach switch to box**
1. Place both switches into their respective switch boxes being careful not to pinch or crush wires.
  2. Secure each switch to the box using the supplied screws.
  3. Mount each switch wallplate.
  4. Reapply power to the circuit at fuse box or circuit breaker and test the system.

### 1. Outils dont vous aurez besoin

### 2.

\* L'interrupteur supplémentaire adopte les caractéristiques de l'interrupteur principal Z-Wave. Reportez-vous au manuel des interrupteurs principaux pour obtenir des instructions.

BB. Neutre (blanc)  
CC. Terre (Ground) [fil vert/fil nu]  
DD. Navette (Traveler) [fil rouge/autre couleur]

### 3.

**OU**

### Interrupteur à trois voies standard

Sortie au commutateur de chargement  
Sortie à l'appareil d'éclairage (charge)  
MISE À LA TERRE  
COMMUNE  
LIGNE  
NEUTRES  
CHARGE

De la boîte des disjoncteurs

### Produit de marque JASCO

Commutateur du réseau (Interrupteur principal)  
Sortie au commutateur de chargement  
Sortie à l'appareil d'éclairage (charge)  
MISE À LA TERRE  
COMMUNE  
LIGNE  
NEUTRES  
CHARGE  
FIL DE CONNEXION

De la boîte des disjoncteurs

Insérez les câbles dans les trous; n'enroulez pas les câbles autour des vis. Ne retirez pas les vis.

**OU**

#### AVERTISSEMENT – RISQUE D'ÉLECTROCUTION

COUPEZ l'alimentation dans le circuit de dérivation relatif à l'interrupteur et à l'appareil d'éclairage sur le panneau de branchement. Tous les branchements de câblage doivent être effectués HORS TENSION pour éviter de vous blesser ou d'endommager l'interrupteur. Ce dispositif est prévu pour une installation conforme au Code national de l'électricité et aux règlements locaux des États-Unis ou au Code canadien de l'électricité et aux règlements locaux du Canada. Si vous n'êtes pas certain de la façon d'effectuer cette installation ou si vous ne vous sentez pas à l'aise pour l'accomplir, veuillez consulter un électricien qualifié.

**IMPORTANT!**  
Les interrupteurs à trois voies peuvent être câblés de différentes façons. Les instructions suivantes décrivent la méthode la plus courante. Si vous éprouvez des difficultés avec les instructions ou le câblage de votre maison, veuillez communiquer avec un électricien qualifié pour obtenir de l'aide.

1. Coupez l'alimentation au disjoncteur ou à la boîte à fusibles.
2. Retirez les deux plaques murales.
3. Retirez les vis de montage de l'interrupteur.
4. Retirez avec soin l'interrupteur de son emplacement dans la boîte de jonction. NE débranchez PAS les fils pour le moment.
5. Répérez l'interrupteur relié à la boîte à fusibles. Il s'agit du commutateur du réseau (« Line Switch »). Étiquetez le fil relié à la borne commune « LINE » (secteur).
6. Répérez l'interrupteur relié à l'appareil d'éclairage. Il s'agit du commutateur de chargement (« Load Switch »). Étiquetez le fil relié à la borne commune « LOAD ».

**Notez les renseignements importants relatifs au câblage.**

**IMPORTANT!** Cet interrupteur supplémentaire est conçu pour et doit être utilisé uniquement avec du fil en cuivre.

**Exigences en matière de calibre de fil**  
Utilisez des fils de calibre 14 AWG ou de calibre supérieur, adaptés à des températures d'au moins 80 °C, pour les raccordements du fil sous tension, du fil à la charge, du fil neutre, du fil de mise à la terre et de la navette.

**Longueur de fil à dénuder**  
Fixez à l'aide des orifices du boîtier : dénudez l'isolant sur 5/8po (16 mm).  
UL précise que le couple de serrage des vis est de 14 kgf/cm (12 lbf/pe).

**Interrupteur relié à « Line Switch » (commutateur du réseau) de la boîte à fusibles.**  
Remplacement de l'interrupteur standard par un interrupteur principal Z-Wave Jasco

1. Retirez tous les fils de l'interrupteur existant.
2. Répérez les fils neutres à l'intérieur du boîtier de l'interrupteur. Ces fils correspondent généralement à un faisceau de fils blancs situé à l'arrière de la boîte. Retirez le capuchon de connexion qui les retient (AA).
3. Répérez le fil de connexion inclus dans l'emballage de l'interrupteur principal. Connectez le fil aux fils neutres et fixez de nouveau l'ensemble à l'aide du capuchon de connexion (A).
4. Connectez l'extrémité opposée du fil de connexion à la borne neutre (NEUTRAL) de l'interrupteur principal Z-Wave (B).
5. Connectez le fil étiqueté « LINE » (secteur) à une des bornes LINE (secteur) ou LOAD (charge) de l'interrupteur principal Z-Wave (C).
6. Connectez le fil de mise à la terre (fil nu/fil cuivre/fil vert) à la borne de mise à la terre (GROUND) de l'interrupteur principal Z-Wave (D).
7. Connectez l'un des deux fils restants (T1) à l'autre borne LINE (secteur) ou LOAD (charge) de l'interrupteur principal Z-Wave (E). Prenez soin de noter la couleur du fil. Vous en aurez besoin au moment d'installer l'interrupteur supplémentaire.
8. Connectez le fil restant (T2) à la borne de la navette (TRAVELER) de l'interrupteur principal Z-Wave (F).

#### Interrupteur relié au commutateur « load switch » (commutateur de chargement) d'éclairage.

Remplacement de l'interrupteur standard par un interrupteur supplémentaire Jasco

1. Retirez tous les fils de l'interrupteur existant.
2. Répérez les fils neutres à l'intérieur du boîtier de l'interrupteur. Ces fils correspondent généralement à un faisceau de fils blancs situé à l'arrière de la boîte. Retirez le capuchon de connexion qui les retient (AA).
3. Répérez le fil de connexion inclus dans l'emballage de l'interrupteur principal. Connectez le fil aux fils neutres et fixez de nouveau l'ensemble à l'aide du capuchon de connexion (A).
4. Connectez l'extrémité opposée du fil de connexion à la borne neutre (NEUTRAL) de l'interrupteur supplémentaire Z-Wave (BB).
5. Connectez le fil de terre (fil nu/fil cuivre/fil vert) au fil de terre (GROUND) de l'interrupteur supplémentaire Z-Wave (CC).
6. Répérez le fil dont vous avez noté la couleur à l'intérieur de la boîte de jonction (T1). À l'aide d'un capuchon de connexion, fixez celui-ci uniquement au fil étiqueté « LOAD » (chargement).
7. Connectez le fil restant à la borne de la navette « TRAVELER » de l'interrupteur supplémentaire Z-Wave (DD). Ce fil sera de la même couleur que le fil relié à la borne de la navette « TRAVELER » de l'interrupteur principal Z-Wave.

**Fixez l'interrupteur à la boîte.**

1. Placez les deux interrupteurs dans leur boîte de jonction respective en prenant soin de ne pas pincer ou écraser les fils.
2. Fixez chaque interrupteur sur la boîte à l'aide des vis fournies.
3. Installez les deux plaques murales d'interrupteur.
4. Rétablissez l'alimentation dans le circuit, à la boîte à fusibles ou au disjoncteur, et mettez le système à l'essai.

### 1. Herramientas necesarias

### 2.

\* El interruptor auxiliar tiene las características del interruptor principal Z-Wave. Consulte el manual del interruptor principal para obtener instrucciones.

BB. Neutral (neutro, blanco)  
CC. Ground (tierra, verde/pelado)  
DD Traveler (puente, rojo/otro)

### 3.

**O**

### Interruptor estándar de 3 vías

Salida al interruptor de carga  
Salida al accesorio de iluminación (carga)  
GROUND (TIERRA)  
COMUN  
LINE (LÍNEA)  
NEUTRAL (NEUTRO)  
LOAD (CARGA)

Desde el panel de cortacircuitos

### Interruptor marca Jasco

Interruptor de línea (Interruptor principal)  
Salida al interruptor de carga  
Salida al accesorio de iluminación (carga)  
GROUND (TIERRA)  
COMUN  
LINE (LÍNEA)  
NEUTRAL (NEUTRO)  
CARGA  
PUENTE

Desde el panel de cortacircuitos

Inserte los cables en los orificios, no pase los cables alrededor de los tornillos. No quite los tornillos.

**O**

#### ADVERTENCIA: DESCARGA ELÉCTRICA

Interrumpa la alimentación al circuito derivado del interruptor y al accesorio de iluminación desde el panel de servicio. Todas las conexiones de cableados deben realizarse con el SUMINISTRO DE CORRIENTE INTERRUPTIDO para evitar lesiones personales o daños al interruptor. Este dispositivo está diseñado para la instalación conforme al Código de Normas de Electricidad y las reglamentaciones locales en EE.UU. o el Código de Normas de Electricidad y las reglamentaciones locales en Canadá. Si no está seguro o tiene dudas sobre cómo realizar la instalación, contacte a un electricista profesional.

**¡IMPORTANTE!**  
Los interruptores de 3 vías se pueden cablear de diferentes maneras. Estas instrucciones detallan los métodos más comunes. Si tiene dificultades con estas instrucciones o con los cables eléctricos de su vivienda, contacte a un electricista profesional para obtener ayuda.

1. Interrumpa la alimentación al circuito desde el panel de fusibles o el de cortacircuitos.
2. Retire ambas placas.
3. Retire los tornillos de soporte del interruptor.
4. Saque el interruptor de cada caja con cuidado. NO desconecte los cables todavía.
5. Identifique el interruptor conectado al panel de fusibles. Este es el "interruptor de línea". Rotule el cable conectado al terminal común como "LINE" (línea).
6. Identifique el interruptor conectado al aparato/dispositivo de iluminación. Este es el "interruptor de carga". Rotule el cable conectado al terminal común como "LOAD" (carga).

Observe la siguiente información importante sobre el cableado

**¡IMPORTANTE!** Este interruptor auxiliar ha sido clasificado para uso exclusivo con cables de cobre y está diseñado específicamente para ese tipo de cable.

**Requisitos de calibre de cableado**  
Use cables número 14 AWG o superior, que sean adecuados para una temperatura de al menos 80 °C para las conexiones line (hot) (línea [con corriente]), load (carga), neutral (neutro), ground (tierra) y traveler (puente).

**Longitud de cable sin aislamiento**  
Para conectar utilizando los orificios del recinto: pelar 5/8 de pulgada del aislamiento. (16mm). La norma de UL especifica que el par de apriete de los tornillos debe ser de 14 Kgf-cm (12 lbf-in).

**Interruptor conectado al panel de fusibles "Interruptor de línea"**  
Cómo cambiar un interruptor estándar por un interruptor principal Z-Wave de Jasco

1. Desconecte todos los cables del interruptor actual.
2. Ubique los cables neutros dentro de la caja del interruptor. Por lo general, son cables blancos amarrados en la parte posterior de la caja. Quite el empalme que los sostiene (A).
3. Ubique el cable puente provisto en el paquete del interruptor principal. Conecte los cables neutros y asegúrelos con el empalme (A).
4. Conecte los extremos opuestos del cable puente al terminal NEUTRAL (neutro) del interruptor principal Z-Wave (B).
5. Conecte el cable rotulado como "LINE" (línea) a uno de los terminales de LINE/LOAD (línea/carga) del interruptor principal Z-Wave (C).
6. Conecte el cable a tierra (pelado/cobre/verde) al terminal GROUND (tierra) del interruptor principal Z-Wave (D).
7. Conecte uno de los dos cables remanentes (T1) al otro terminal LINE/LOAD (línea/carga) del interruptor principal Z-Wave (E). Escriba el color del cable. Necesitará esta información al instalar el interruptor auxiliar.

8. Conecte el cable remanente (T2) al terminal TRAVELER (puente) del interruptor principal Z-Wave (F).

**Interruptor conectado al "interruptor de carga" del dispositivo de iluminación**  
Cómo cambiar un interruptor estándar por un interruptor auxiliar Jasco

1. Desconecte todos los cables del interruptor actual.
2. Ubique los cables neutros dentro de la caja del interruptor. Por lo general, son cables blancos amarrados en la parte posterior de la caja. Quite el empalme que los sostiene (A).
3. Ubique el cable puente provisto en el paquete del interruptor principal. Conecte los cables neutros y asegúrelos con el empalme (A).
4. Conecte los extremos opuestos del cable puente al terminal NEUTRAL (neutro) del interruptor auxiliar Z-Wave (BB).
5. Conecte el cable a tierra (pelado/cobre/verde) al terminal GROUND (tierra) del interruptor auxiliar Z-Wave (CC).
6. Ubique el cable del mismo color que anotó en la caja del interruptor (T1). Con un empalme de cables, sujételo solo al cable que rotuló como "LOAD" (carga).
7. Conecte el cable remanente al terminal TRAVELER (puente) del interruptor auxiliar Z-Wave (DD). Este tendrá el mismo color que el cable conectado al terminal TRAVELER (puente) del interruptor principal Z-Wave.

**Conecte el interruptor a la caja**

1. Introduzca cada interruptor en su respectiva caja, teniendo cuidado de no comprimir o presionar los cables.
2. Asegure bien cada interruptor a su caja usando los tornillos provistos.
3. Coloque la placa de cada interruptor.
4. Reanude el suministro de energía al circuito desde el panel de fusibles o el de cortacircuitos y pruebe el sistema.